

STIHL

STIHL RMA 510 V

**Instruction Manual
Notice d'emploi
Manual de instrucciones
Manual de instruções de serviços**



GB Instruction Manual
1 - 29

F Notice d'emploi
30 - 59

E Manual de instrucciones
60 - 90

BR Manual de instruções de serviços
91 - 121

Contents

1	Introduction	2
2	Guide to Using this Manual	2
2.1	Applicable Documentation	2
2.2	Warning Notices in Text	3
2.3	Symbols in Text	3
3	Overview	3
3.1	Lawn Mower and Battery	3
3.2	Symbols	4
4	Safety Precautions	5
4.1	Warning Symbols	5
4.2	Intended Use	6
4.3	The Operator	6
4.4	Clothing and Equipment	7
4.5	Work Area and Surroundings	7
4.6	Safe Condition	8
4.7	Operation	10
4.8	Transporting	11
4.9	Storing	12
4.10	Cleaning, Maintenance and Repair	13
5	Preparing the Lawn Mower for Operation	13
5.1	Preparations	13
6	Charging the Battery, LEDs	14
6.1	Charging the Battery	14
6.2	Displaying State of Charge	14
6.3	LEDs on Battery	14
7	Assembling the Lawn Mower	14
7.1	Mounting the Handle	14
7.2	Fitting and Removing the Grass Box	15
7.3	Fitting and Removing the Mulch Plug	15
7.4	Fitting and Removing the Chute	16
7.5	Fitting and Removing the Blade	16
8	Adjusting the Lawn Mower for the User	17
8.1	Folding Up and Adjusting the Handlebar	17
8.2	Folding the Handlebar	18
9	Inserting and Removing the Activation Key	19
9.1	Inserting the Activation Key	19
9.2	Removing the Activation Key	19
10	Removing and Fitting the Battery	19
10.1	Fitting the Battery	19
10.2	Removing the Battery	19
11	Switching the Lawn Mower On and Off	20
11.1	Activating the Blade	20
11.2	Deactivating the Blade	20
12	Switching the Drive On and Off	20
12.1	Switching On Drive	20
12.2	Deactivating Drive System	21
13	Checking the Lawn Mower and Battery	21
13.1	Checking the Controls	21
13.2	Checking the Blade	22
13.3	Testing the Battery	22
14	Operating the Lawn Mower	22
14.1	Holding and Controlling the Mower	22
14.2	Adjusting Cutting Height	22
14.3	Switching on ECO Mode	23
14.4	Mowing and Mulching	23
15	After Finishing Work	23
15.1	After Finishing Work	23
16	Transporting	24
16.1	Transporting the Lawn Mower	24
16.2	Transporting the Battery	24
17	Storing	24
17.1	Storing the Lawn Mower	24
17.2	Storing the Battery	24
18	Cleaning	25
18.1	Standing the Mower on End	25
18.2	Cleaning the Lawn Mower	25

STIHL

This instruction manual is protected by copyright. All rights reserved, especially the rights to reproduce, translate and process with electronic systems.

18.3 Cleaning the Battery	25
19 Maintenance	25
19.1 Sharpening and Balancing the Blade	25
20 Repairing	26
20.1 Repairing the Mower and Battery	26
21 Troubleshooting	27
21.1 Troubleshooting Mower and Battery	27
22 Specifications	29
22.1 STIHL RMA 510.0 V Mower	29
22.2 Blade	29
22.3 STIHL AP battery	29
22.4 REACH	29
23 Spare Parts and Accessories	29
23.1 Spare Parts and Accessories	29
24 Disposal	29
24.1 Disposing of Mower and Battery	29

1 Introduction

Dear Customer,

Thank you for choosing STIHL. We develop and manufacture our quality products to meet our customers' requirements. The products are designed for reliability even under extreme conditions.

STIHL also stands for premium service quality. Our specialist dealers guarantee competent advice and instruction as well as comprehensive service support.

We thank you for your confidence in us and hope you will enjoy working with your STIHL product.



Dr. Nikolas Stihl

IMPORTANT: READ BEFORE USE AND KEEP IN A SAFE PLACE.

2 Guide to Using this Manual

2.1 Applicable Documentation

Local safety regulations apply.

- ▶ Read, understand and save the following documents in addition to this instruction manual:
 - Safety notes and precautions for STIHL AP battery
 - Instruction manual for STIHL AL 101, 300, 500 chargers
 - Safety information for STIHL batteries and products with built-in batteries: www.stihl.com/safety-data-sheets

2.2 Warning Notices in Text

DANGER

This notice refers to risks which result in serious or fatal injury.

- Serious or fatal injuries can be avoided by taking the precautions mentioned.

WARNING

This notice refers to risks which **can** result in serious or fatal injury.

- Serious or fatal injuries can be avoided by taking the precautions mentioned.

NOTICE

This notice refers to risks which can result in damage to property.

- Damage to property can be avoided by taking the precautions mentioned.

2.3 Symbols in Text



This symbol refers to a chapter in this instruction manual.

3 Overview

3.1 Lawn Mower and Battery

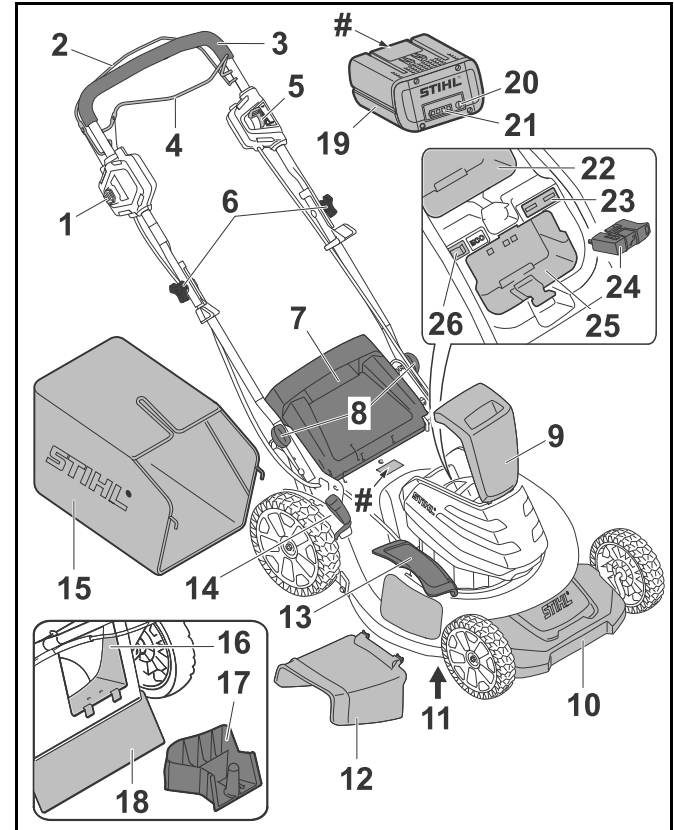

1 Locking button

The locking button switches the lawn mower on and off together with the control bar for mowing.

2 Control bar for mowing

The control bar for mowing switches the lawn mower on and off together with the locking button.

3 Handlebar

The handlebar is used to hold, guide and transport the lawn mower.

4 Control bar for self-propulsion

The control bar for self-propulsion engages and disengages self-propulsion.

5 Lever

The lever is used to set the self-propulsion speed.

6 Star grip nut

The star grip nut clamps the upper handlebar to the lower handlebar.

7 Discharge flap

The discharge flap closes off the discharge chute.

8 Lever

The lever blocks adjustment of the handlebar.

9 Flap

The flap covers the battery, the ECO switch and the activation key and protects from soiling.

10 Cover

The cover covers and is used to transport the lawn mower.

11 Blade

The blade mows and mulches the grass.

12 Guide

The guide directs the mown grass to the ground.

13 Side discharge flap

The side discharge flap closes off the side discharge chute.

14 Lever

The lever is used to set the cutting height.

15 Grass catcher box

The grass catcher box collects the mown grass.

16 Discharge chute

The discharge chute directs the mown grass into the grass catcher box.

17 Mulch insert

The mulch insert closes off the discharge chute.

18 Guard

The guard protects the user from high-velocity objects and from contact with the blade.

19 Battery

The battery supplies the lawn mower with power.

20 Button

The button activates the LEDs on the battery.

21 LEDs

The LEDs indicate the battery charge state and faults.

22 Battery compartment

The battery compartment holds a replacement battery.

23 Key receptacle

The key receptacle holds the activation key.

24 Activation key

The activation key activates the lawn mower.

25 Battery compartment

The battery compartment holds the battery.

26 ECO switch

The ECO switch activates and deactivates ECO mode.

Rating plate with machine number**3.2 Symbols**

Meanings of symbols that may be on the mower and battery:



This symbol marks the activation key.



This symbol marks the key's socket.



This symbol marks the ECO switch.

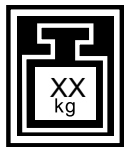

This symbol shows the weight of the mower.

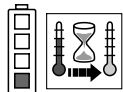

1 LED glows red. Battery too hot or too cold.

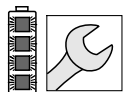

4 LEDs flash red. There is a malfunction in the battery.



LED glows green and LEDs on battery glow or flash green. Battery is being charged.



LED flashes red. No electrical contact between battery and charger or malfunction in battery or charger.



LWA Guaranteed sound power level according to directive 2000/14/EC in dB(A) in order to make sound emissions of products comparable.



The data next to this symbol indicates the energy content of the battery according to the cell manufacturer's specification. The energy content available during operation is lower.



Do not dispose of the product with your household waste.



Mower travels at maximum speed in this position.



Mower travels at lowest speed in this position.

4 Safety Precautions

4.1 Warning Symbols

The warning symbols on the lawn mower or battery have the following meaning:



Follow the safety instructions and their measures.



Read, understand and keep the instruction manual.



Wear safety glasses.



Observe the safety instructions on high-velocity objects and their measures.



Do not touch a turning blade.



Remove the battery during work stoppages, transport, storage, maintenance or repair.



Pull out the activation key during work stoppages, transport, storage, maintenance or repair.



Maintain a safety distance.



Protect the lawn mower from rain and moisture. Do not immerse in liquids.



Protect the battery from heat and fire.



Do not immerse the battery in liquids.



Observe the permissible temperature range for the battery.

4.2 Intended Use

The STIHL RMA 510 V mower is designed for mowing and mulching dry grass.

The mower must not be used in the rain.

A STIHL AP battery supplies the mower with power.

⚠ WARNING

- Batteries not explicitly approved for the mower by STIHL may cause a fire or explosion. This can result in serious or fatal injuries and damage to property.
 - ▶ Use the mower with a STIHL AP battery.
- Using the mower or the battery for purposes for which they were not designed may result in serious or fatal injuries and damage to property.
 - ▶ Use the mower and battery as described in this instruction manual.

4.3 The Operator

⚠ WARNING

- Users without adequate training or instruction cannot recognize or assess the risks involved in using the mower and battery. The user or other persons may sustain serious or fatal injuries.



- ▶ Read, understand and save the instruction manual.

- ▶ If you pass the mower or battery on to another person: Always give them the instruction manual.
- ▶ Make sure the user meets the following requirements:
 - The user must be rested.
 - The user must be in good physical condition and mental health to operate and work with the mower and battery. If the user's physical, sensory or mental

ability is restricted, he or she may work only under the supervision of or as instructed by a responsible person.

- The user is able to recognize and assess the risks involved in using the mower and battery.
 - The user must be of legal age or is being trained in a trade under supervision in accordance with national rules and regulations.
 - The user has received instruction from a STIHL servicing dealer or other experienced user before working with the mower for the first time.
 - The user must not be under the influence of alcohol, medication or drugs.
- ▶ If you have any queries: Contact a STIHL servicing dealer for assistance.

4.4 Clothing and Equipment

⚠ WARNING

- Objects may be thrown up at high velocity while working. This may result in injury to the user.
 - ▶ Wear long trousers made from resistant material.
- Dust may be stirred up while working. Breathing in dust may be harmful to health and cause allergic reactions.
 - ▶ If dust is stirred up: wear a dust mask.
- Unsuitable clothing may get caught in wood, brambles and in the lawn mower. This may result in serious injury to the user.
 - ▶ Wear close-fitting clothing.
 - ▶ Remove scarves and jewellery.

- The user may come into contact with the blade during cleaning, maintenance or transport. This may result in injury to the user.
 - ▶ Wear work gloves made from resistant material.
- Wearing unsuitable footwear may cause the user to slip. This may result in injury to the user.
 - ▶ Wear sturdy, closed-toed footwear with high-grip soles.
- Material particles may be expelled when sharpening the blade. This may result in injury to the user.
 - ▶ Wear close-fitting safety glasses. Suitable safety glasses are tested in accordance with EN 166 or national regulations and available commercially with the corresponding marking.
 - ▶ Wear work gloves made from resistant material.

4.5 Work Area and Surroundings

4.5.1 Lawn Mower

⚠ WARNING

- Bystanding people, children and animals cannot recognise or evaluate the dangers posed by the lawn mower and high-velocity objects. This may result in serious injury to bystanding people, children and animals and damage to property.



- ▶ Keep bystanding people, children and animals outside a radius of 15 m around the working area.
 - ▶ Maintain a distance of 15 m from objects.
 - ▶ Do not leave the lawn mower unattended.
 - ▶ Make sure that children cannot play with the lawn mower.
- The lawn mower is not waterproof. Working in the rain or in a damp environment may result in electric shock. This may result in injury to the user and damage to the lawn mower.



- ▶ Do not work in the rain or in a damp environment.

- ▶ Do not mow and mulch wet grass.
- Electrical components of the lawn mower may produce sparks. Sparks may cause fires and explosions in highly flammable or explosive environments. This may result in serious or fatal injury to people and damage to property.
 - ▶ Do not work in a highly flammable or explosive environment.

4.5.2 Work Area and Surroundings

⚠ WARNING

- Bystanders, children and animals cannot recognize or assess the dangers of the battery. Bystanders, children and animals may be seriously injured.
 - ▶ Keep bystanders, children and animals away from the work area.
 - ▶ Do not leave the battery unattended.
 - ▶ Make sure that children cannot play with the battery.
- The battery is not protected against all ambient conditions. If the battery is exposed to certain ambient conditions, it may catch fire or explode. This can result in serious injuries and damage to property.



- ▶ Protect battery from heat and fire.
- ▶ Do not throw the battery into a fire.



- ▶ Use and store the battery at temperatures between -10°C and +50°C.



- ▶ Do not immerse battery in fluids.

- ▶ Keep battery away from metallic objects.
- ▶ Do not expose battery to high pressure.
- ▶ Do not expose battery to microwaves.
- ▶ Protect battery from chemicals and salts.

4.6 Safe Condition

4.6.1 Lawn Mower

The lawn mower is in safe condition when the following conditions are met:



- The lawn mower is not damaged.
- The lawn mower is clean and dry.
- The controls are working and have not been modified.
- If mowing and the mown grass is to be collected in the grass catcher box: the mulch insert is removed, the guide is detached and the grass catcher box is correctly attached.
- If mowing and the mown grass is to be ejected to the side: the grass catcher box is detached, the mulch insert is correctly inserted and the guide is correctly attached.
- If mulching: the guide and grass catcher box are detached and the mulch insert is correctly inserted.
- The blade is correctly attached.
- The guard is correctly attached.
- Only genuine STIHL accessories for this lawn mower are attached.
- The accessories are correctly attached.

⚠ WARNING

- If not in safe condition, components may no longer operate correctly and safety devices may be disabled. This may result in serious or fatal injury to people.
 - ▶ Use an undamaged lawn mower.
 - ▶ If the lawn mower is dirty or wet: clean the lawn mower and allow it to dry.
 - ▶ Do not modify the lawn mower.
 - ▶ If the controls are not working: do not use the lawn mower.
 - ▶ If mowing and the mown grass is to be collected in the grass catcher box: remove the mulch insert, detach the guide and attach the grass catcher box as described in this instruction manual.
 - ▶ If mowing and the mown grass is to be ejected to the side: detach the grass catcher box, insert the mulch insert and attach the guide as described in this instruction manual.
 - ▶ If mulching: detach the guide and grass catcher box and insert the mulch insert as described in this instruction manual.
 - ▶ Only attach genuine STIHL accessories for this lawn mower.
 - ▶ Attach the blade as described in this instruction manual.
 - ▶ Attach accessories as described in this instruction manual or in the instruction manual for the accessories.
 - ▶ Do not insert objects into the apertures in the lawn mower.
 - ▶ Never connect the key receptacle terminals to metallic objects and cause a short circuit.
 - ▶ Replace worn or damaged warning signs.
 - ▶ If anything is unclear: consult a STIHL specialist dealer.

4.6.2 Blade

The blade is in safe condition when the following conditions are met:

- The blade and attachments are not damaged.
- The blade is not deformed.
- The blade is correctly attached.
- The blade is correctly sharpened.
- The blade is burr-free.
- The blade is correctly balanced.
- The minimum thickness and minimum width of the blade are not fallen below,  22.2.
- The sharpening angle is observed,  22.2.

⚠ WARNING

- In unsafe condition, blade parts may come loose and be expelled. This may result in serious injury to people.
 - ▶ Use an undamaged blade and attachments.
 - ▶ Attach the blade correctly.
 - ▶ Sharpen the blade correctly.
 - ▶ If the minimum thickness or minimum width are fallen below: replace the blade.
 - ▶ Have the blade balanced by a STIHL specialist dealer.
 - ▶ If anything is unclear: consult a STIHL specialist dealer.

4.6.3 Battery

The battery is in safe condition when the following conditions are met:

- The battery is not damaged.
- The battery is clean and dry.
- The battery is working and has not been modified.

⚠ WARNING

- The battery cannot function safely if it is not in safe condition. There is a risk of serious injury to persons.
 - ▶ Use an undamaged and functioning battery.
 - ▶ Do not charge a damaged or defective battery.
 - ▶ If the battery is dirty or wet: clean the battery and allow it to dry.
 - ▶ Do not modify the battery.
 - ▶ Do not insert objects into the apertures in the battery.
 - ▶ Never connect the battery terminals to metallic objects and cause a short circuit.
 - ▶ Do not open the battery.
 - ▶ Replace worn or damaged warning signs.
- Fluid may leak from a damaged battery. If the fluid contacts the skin or eyes, this may cause irritation.
 - ▶ Avoid contact with the fluid.
 - ▶ In the event of contact with the skin: wash the affected areas with plenty of soap and water.
 - ▶ In the event of contact with the eyes: rinse the eyes with plenty of water for at least 15 minutes and seek medical attention.
- A damaged or defective battery may emit an unusual odour, smoke or catch fire. This may result in serious or fatal injury to people and damage to property.
 - ▶ If the battery emits an unusual odour or smoke: do not use the battery and keep it away from flammable materials.
 - ▶ If the battery catches fire: try to extinguish the battery using a fire extinguisher or water.

4.7 Operation

⚠ WARNING

- The user cannot concentrate on the work in certain situations. The user may stumble, fall and be seriously injured.
 - ▶ Work calmly and carefully.
 - ▶ If light and visibility are poor: Do not work with the mower.
 - ▶ Operate the mower alone.
 - ▶ Watch out for obstacles.
 - ▶ Stand on the ground while working and keep a good balance.
 - ▶ If you begin to feel tired: Take a break.
 - ▶ If it is necessary to mow on a slope: Mow across the slope.
 - ▶ Do not mow on steep slopes.
- The rotating cutting blade can cut the user. This can result in serious injuries.



- ▶ Do not touch the rotating cutting blade.
- ▶ If the blade is blocked by an object: Switch off the mower, remove the activation key and battery. Then remove the object causing the blockage.

- If you mow with the wheel drive switched off, there is a risk of it being accidentally switched on and causing the mower to move forwards unexpectedly. This can result in serious injuries and damage to property.
 - ▶ Operate the wheel drive switch lever only if you want to switch on the wheel drive.
- If the behavior of the mower changes during operation or feels unusual, it may no longer be in a safe condition. This can result in serious injuries and damage to property.
 - ▶ Stop work, remove the activation key and battery, and contact your STIHL servicing dealer for assistance.
- Vibrations may occur while using the mower.
 - ▶ Wear gloves.
 - ▶ Take regular breaks.
 - ▶ If signs of circulation problems occur: Seek medical advice.
- Note that the blade continues to rotate for a short period after you release the switch lever. This can result in serious injuries.
 - ▶ Wait until the blade comes to a complete stop.
- Sparks may occur if the rotating blade makes contact with a hard object. Sparks may cause a fire in an easily combustible location. This can result in serious or fatal injuries and damage to property.
 - ▶ Do not work in an easily combustible location.

⚠ DANGER

- Working near live electric cables can result in accidental contact with the cutting blade and damage the cables. This can result in serious or fatal injuries.
 - ▶ Do not work near live electric cables.
- Do not use the mower during a thunderstorm since there is a risk of being struck by lightning. This can result in serious or fatal injuries.
 - ▶ If a thunderstorm is approaching: Put off the work.

4.8 Transporting

4.8.1 Mower

⚠ WARNING

- The mower may turn over or shift during transport. This may result in personal injuries and damage to property.



- ▶ Pull out the activation key.



- ▶ Remove the battery.

- ▶ Secure the mower with lashing straps or a net to prevent it turning over and moving.

- If the activation key and battery are not removed and the wheel drive is switched off during transport, the wheel drive may be switched on unintentionally and cause the mower to move forwards. This can result in serious injuries and damage to property.



- ▶ Pull out the activation key.



- ▶ Remove the battery.

- The mower is heavy. Carrying the mower alone can result in injuries.
 - ▶ Carry the mower with an assistant.

4.8.2 Battery

⚠ WARNING

- The battery is not protected against all ambient conditions. The battery may be damaged if it is exposed to certain ambient conditions and damage to property may occur.
 - ▶ Never transport a damaged battery.
 - ▶ Store the battery in non-conductive packaging.
- The battery may turn over or shift during transport. This may result in personal injuries and damage to property.
 - ▶ Pack the battery in packaging in such a way that it cannot move.
 - ▶ Secure the packaging so that it cannot move.

4.9 Storing

4.9.1 Lawn Mower

⚠ WARNING

- Children cannot recognise or evaluate the dangers posed by the lawn mower. There is a risk of serious injury to children.



- ▶ Pull out the activation key.



- ▶ Remove the battery.

- ▶ Keep the lawn mower out of reach of children.

- Moisture may cause corrosion to the electric contacts on the lawn mower and metal components. This may result in damage to the lawn mower.



- ▶ Pull out the activation key.



- ▶ Remove the battery.

- ▶ Keep the lawn mower clean and dry.

- If the activation key and battery are inserted during storage, the blade and self-propulsion may unintentionally be engaged and the lawn mower may start moving. This may result in serious injury to people and damage to property.



- ▶ Pull out the activation key.



- ▶ Remove the battery.

4.9.2 Battery

⚠ WARNING

- Children are not aware of and cannot assess the dangers of the battery and can be seriously injured.
 - ▶ Store the battery out of the reach of children.
- The battery is not protected against all ambient conditions. The battery may be damaged if it is exposed to certain ambient conditions.
 - ▶ Store the battery in a clean and dry condition.
 - ▶ Store the battery in an enclosed location.
 - ▶ Store the battery separately from the mower and charger.
 - ▶ Store the battery in non-conductive packaging.
 - ▶ Store the battery at temperatures between -10°C and +50°C.

4.10 Cleaning, Maintenance and Repair

⚠ WARNING

- If the activation key and battery are inserted during cleaning, maintenance or repair, the blade may unintentionally be activated. This may result in serious injury to people and damage to property.



- ▶ Pull out the activation key.



- ▶ Remove the battery.

- If the activation key and battery are inserted during cleaning, maintenance and repair, self-propulsion may unintentionally be engaged and the lawn mower may start moving. This may result in serious injury to people and damage to property.



- ▶ Pull out the activation key.



- ▶ Remove the battery.

- Abrasive cleaning agents, using a water jet for cleaning or sharp objects may result in damage to the lawn mower, blade and battery. If the lawn mower, blade and battery

are not cleaned correctly, components may no longer operate correctly and safety devices may be disabled. This may result in serious injury to people.















- ▶ Clean the lawn mower, blade and battery as described in this instruction manual.
- If the lawn mower, blade or battery are not maintained or repaired correctly, components may no longer operate correctly and safety devices may be disabled. This may result in serious or fatal injury to people.
 - ▶ Do not maintain or repair the lawn mower or battery yourself.
 - ▶ If the lawn mower or battery need to be maintained or repaired: consult a STIHL specialist dealer.
 - ▶ Maintain the blade as described in this instruction manual.
- The user may cut themselves on sharp cutting edges during blade cleaning, maintenance or repair. This may result in injury to the user.
 - ▶ Wear work gloves made from resistant material.
- The blade may become hot during sharpening. This may result in the user burning themselves.
 - ▶ Wait until the blade has cooled down.
 - ▶ Wear work gloves made from resistant material.

5 Preparing the Lawn Mower for Operation

5.1 Preparations

Perform the following steps before starting work:

- ▶ Make sure the following components are in a safe condition:
 - Mower, 4.6.1.
 - Blade, 4.6.2.
 - Battery, 4.6.3.
- ▶ Check the battery, 13.3.
- ▶ Fully charge the battery, 6.1.

- ▶ Clean the mower,  18.2.
- ▶ Check the blade,  13.2.
- ▶ Mount the handle,  7.1.
- ▶ Unfold and adjust the handle,  8.1.
- ▶ If you want to mow and collect the grass cuttings in the grass box:
 - ▶ Remove the chute,  7.3.2.
 - ▶ Remove the mulch plug,  7.3.2.
 - ▶ Fit the grass box,  7.2.1.
- ▶ If you want to mow and discharge the grass cuttings sideways:
 - ▶ Remove the mulch plug,  7.3.2.
 - ▶ Remove the grass box,  7.2.2.
 - ▶ Fit the side chute,  7.4.1.
- ▶ If you want to mulch:
 - ▶ Remove the chute,  7.4.2.
 - ▶ Remove the grass box,  7.2.2.
 - ▶ Fit the mulch plug,  7.3.1.
- ▶ Adjust cutting height,  14.2.
- ▶ Check the controls,  13.1.
 - ▶ If 3 LEDs flash red while you are checking the controls: Remove the activation key and battery, and contact your STIHL servicing dealer for assistance. There is a malfunction in the mower.
- ▶ If you cannot carry out these steps: Do not use your mower and contact your STIHL servicing dealer for assistance.

6 Charging the Battery, LEDs

6.1 Charging the Battery

The charging time depends on several factors, e.g. temperature of the battery or the ambient temperature. The actual charging time may differ from the specified charging time. For specified charging times see www.stihl.com/charging-times.

- ▶ Recharge the battery fully as described in the instruction manual for the STIHL AL 101, 300, 500 chargers.

6.2 Displaying State of Charge

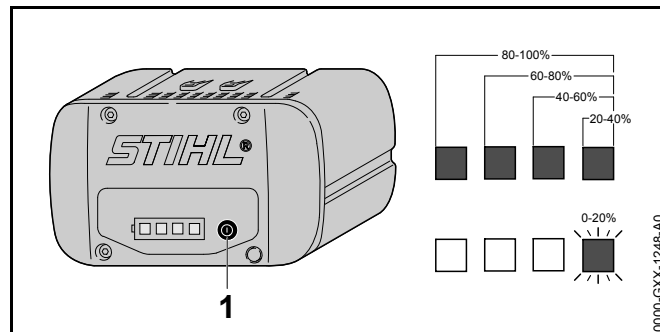

- ▶ Press the button (1). The LEDs (5) glow green for about 5 seconds and indicate the state of charge.
- ▶ If the LED on the right flashes green: Charge the battery.

6.3 LEDs on Battery

The LEDs can show the state of charge or malfunctions. The LEDs can glow or flash green or red.

The state of charge is indicated when the LEDs glow or flash green.

- ▶ If the LEDs glow or flash red: Troubleshooting,  21.1. There is a malfunction in the mower or battery.

7 Assembling the Lawn Mower

7.1 Mounting the Handle

- ▶ Switch off the mower, remove the activation key and battery.
- ▶ Place the mower on a flat surface.

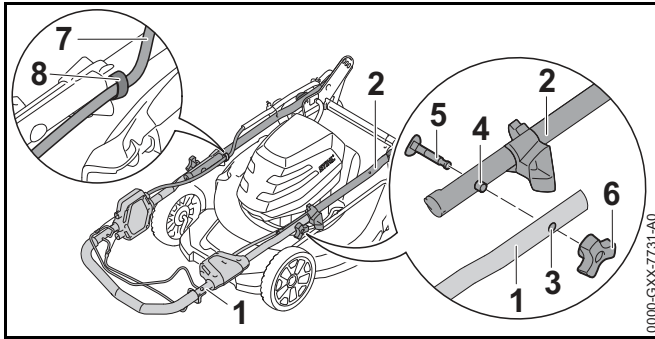

- ▶ Align upper handle (1) and lower handle (2) so that the pin (4) engages the hole (3) at both sides.
 - ▶ Insert screw (5) and line it up so that the screw head is flush with the lower handle (2) on both sides.
 - ▶ Fit the star knob nut (6).
 - ▶ Push the cable (7) into the retainer (8).
- The handle need not be removed again.

7.2 Fitting and Removing the Grass Box

7.2.1 Fitting the Grass Box

- ▶ Switch off the mower, remove the activation key and battery.
- ▶ Place the mower on a flat surface.
- ▶ If the side chute is still in place: Remove the chute.
- ▶ If the mulch plug is still in place: Remove the mulch plug.

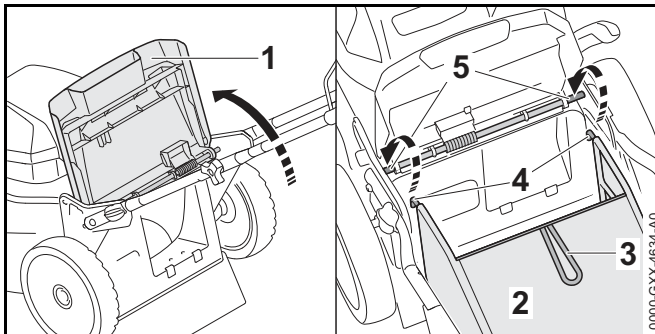

- ▶ Open the discharge shield (1) and hold it in position.
- ▶ Hold grass box (2) by the handle (3) and engage the hooks (4) on the rod (5).
- ▶ Rest the discharge shield (1) on the grass box (2).

7.2.2 Detaching the Grass Catcher Box

- ▶ Switch the lawn mower off.
- ▶ Place the lawn mower on a level surface.
- ▶ Open the discharge flap and hold it open.
- ▶ Remove the grass catcher box upwards by the handle.
- ▶ Close the discharge flap.

7.3 Fitting and Removing the Mulch Plug

7.3.1 Fitting the Mulch Plug

- ▶ Switch off the mower, remove the activation key and battery.
- ▶ Place the mower on a flat surface.

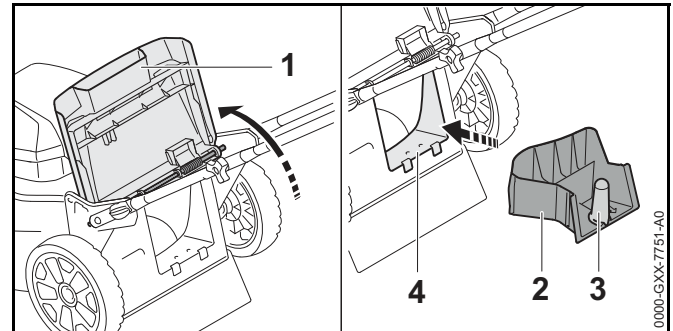

- ▶ Open the discharge shield (1) and hold it in position.
- ▶ Hold the mulch plug (2) by the grip (3) and fit it in the discharge duct (4).
- ▶ Close the discharge shield (1).

7.3.2 Removing the Mulch Plug

- ▶ Switch off the mower, remove the activation key and battery.
- ▶ Place the mower on a flat surface.

- ▶ Open the discharge shield and hold it in position.
- ▶ Remove the mulch plug.
- ▶ Close the discharge shield.

7.4 Fitting and Removing the Chute

7.4.1 Fitting the Chute

- ▶ Switch off the mower, remove the activation key and battery.
- ▶ Place the mower on a flat surface.

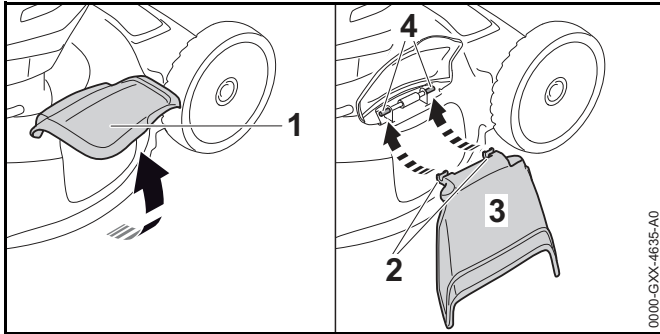

- ▶ Open the side discharge shield (1) and hold it in position.
- ▶ Engage hooks (2) on the shaft (4) from below.
- ▶ Rest the side discharge shield (1) on the chute (3).

7.4.2 Removing the Chute

- ▶ Switch off the mower, remove the activation key and battery.
- ▶ Place the mower on a flat surface.

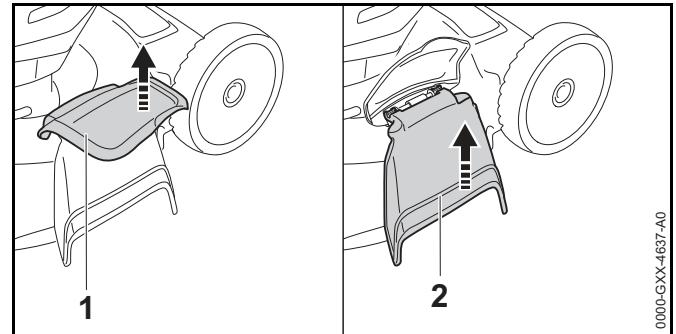

- ▶ Open the side discharge shield (1) and hold it in position.
- ▶ Swing the chute (2) upwards and lift it away.
- ▶ Close the side discharge shield (1).

7.5 Fitting and Removing the Blade

7.5.1 Attaching the Blade

- ▶ Switch the lawn mower off, pull out the activation key and remove the battery.
- ▶ Upright the lawn mower.

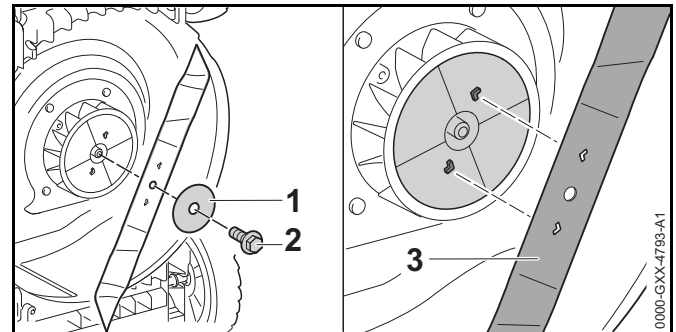

- ▶ Place new washer (1) on new bolt (2).
- ▶ Apply Loctite 243 or Loctite 242 thread locker to the thread of bolt (2).
- ▶ Position blade (3) so the raised areas on the contact area engage in the notches in blade (3).

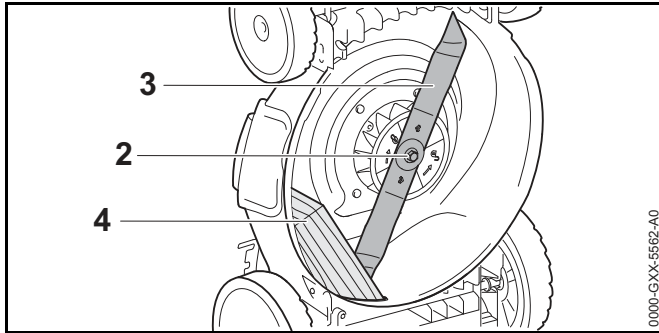

- ▶ Screw in bolt (2) together with washer (1).
- ▶ Block blade (3) using a piece of wood (4).
- ▶ Tighten bolt (2) to 35 Nm.

7.5.2 Removing the Blade

- ▶ Switch the lawn mower off, pull out the activation key and remove the battery.
- ▶ Upend the lawn mower.

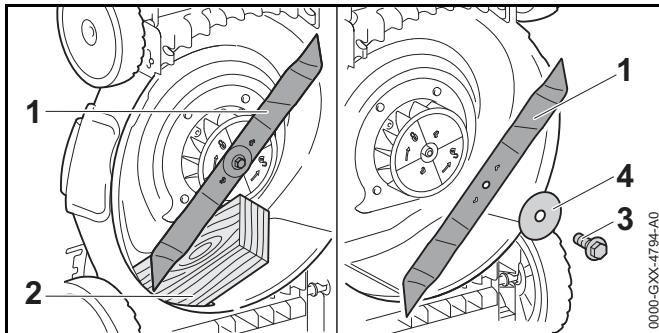

- ▶ Block blade (1) using a piece of wood (2).
- ▶ Unscrew bolt (3) and remove together with washer (4).
- ▶ Remove blade (1).
- ▶ Discard bolt (3) and washer (4).
Use a new bolt and washer to attach blade (1).

8 Adjusting the Lawn Mower for the User

8.1 Folding Up and Adjusting the Handlebar

- ▶ Switch the lawn mower off, pull out the activation key and remove the battery.
- ▶ Place the lawn mower on a level surface.

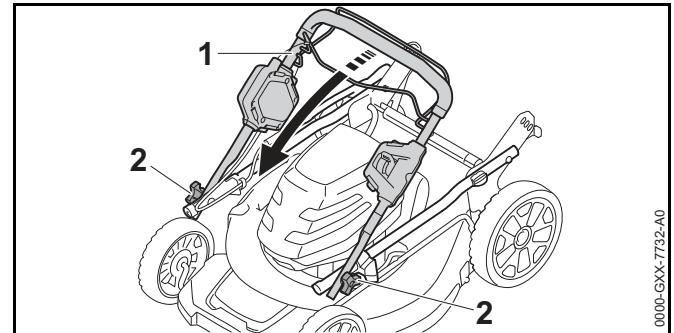

- ▶ Fold up upper handlebar (1).
- ▶ Tighten star grip nuts (2).

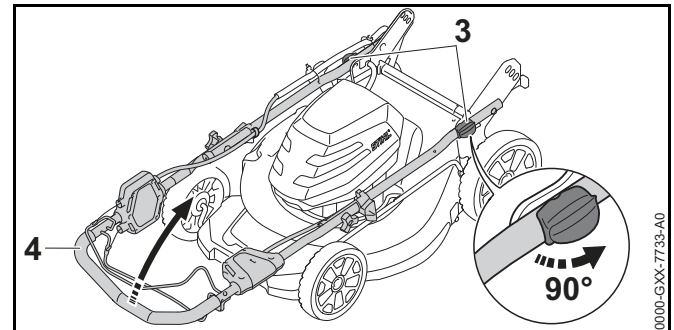

- ▶ Turn lever (3) by 90°.
- ▶ Fold up handlebar (4) fully.

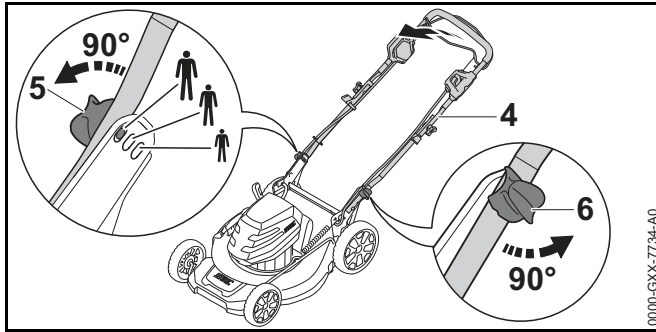

- ▶ Align handlebar (4) so that the pins of levers (5 and 6) align with the required position.
- ▶ Turn levers (5 and 6) by 90°. The pins of levers (5 and 6) engage in the bores at the same level.

8.2 Folding the Handlebar

The handlebar can be folded for space-saving transport or storage.

- ▶ Switch the lawn mower off, pull out the activation key and remove the battery.
- ▶ Place the lawn mower on a level surface.

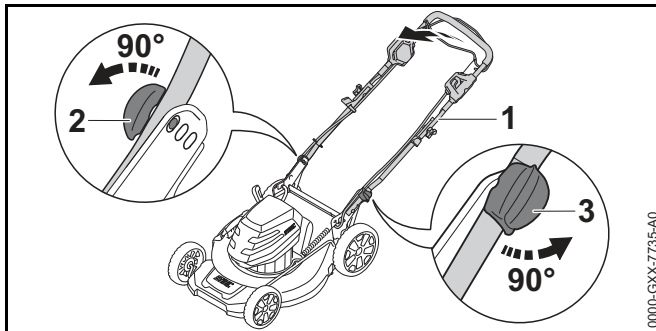

- ▶ Hold handlebar (1) and turn lever (2) by 90°.
- ▶ Turn lever (3) by 90°.
- ▶ Fold down handlebar (1).

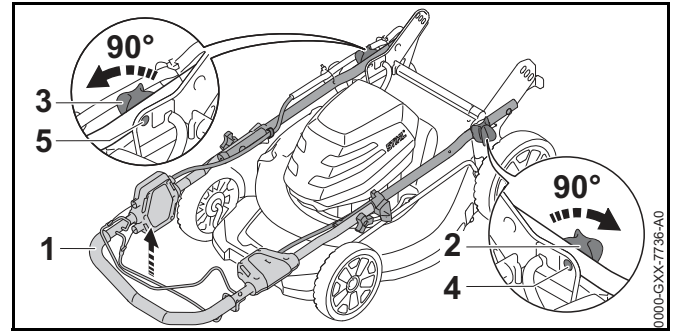

- ▶ Turn both levers (2 and 3) by 90°.
- ▶ Press handlebar (1) upwards until pins (4 and 5) of levers (2 and 3) engage. Handlebar (1) is locked in place.

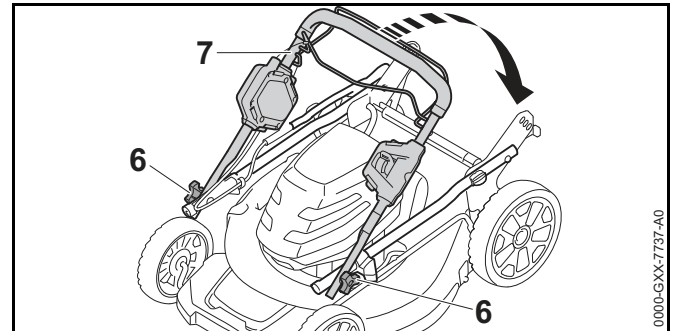

- ▶ Loosen star grip nuts (6).
- ▶ Fold upper handlebar (7).

9 Inserting and Removing the Activation Key

9.1 Inserting the Activation Key

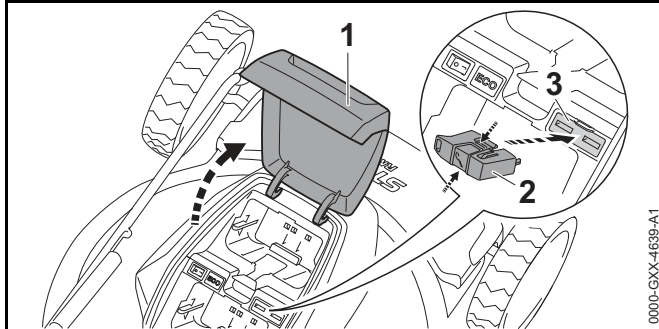

- ▶ Open flap (1) as far as the stop and hold.
- ▶ Press and hold activation key (2).
- ▶ Insert activation key (2) in key receptacle (3). Activation key (2) engages with a click.
- ▶ Close flap (1).

9.2 Removing the Activation Key

- ▶ Open the lid as far as stop and hold it there.
- ▶ Squeeze the activation key and hold it in that position.
- ▶ Pull out the activation key.
- ▶ Close the lid.
- ▶ Keep the activation key out of the reach of children.

10 Removing and Fitting the Battery

10.1 Fitting the Battery

The mower has two battery compartments. A replacement battery can be kept on-board.

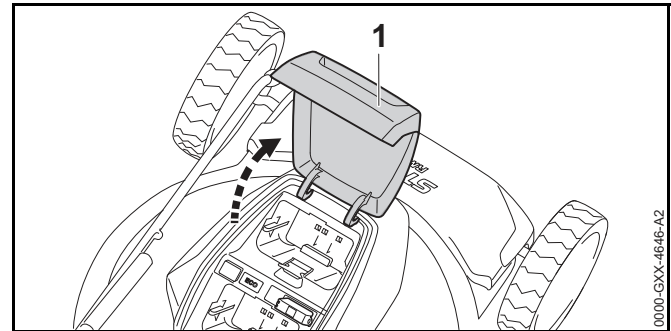

- ▶ Open the lid (1) as far as stop and hold it there.

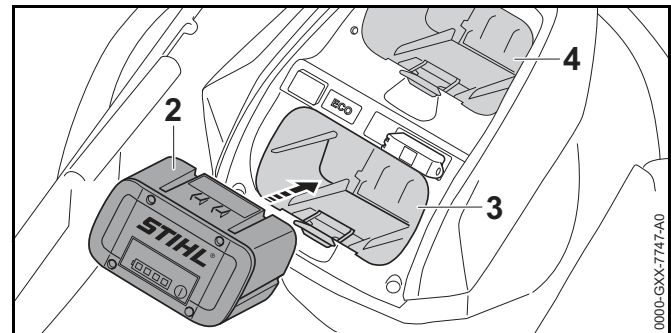

- ▶ Push the battery (2) into the battery compartment (3) as far as stop. The battery (2) engages with a click.
- ▶ If a replacement battery is to be kept on-board: Insert the replacement battery in the battery compartment (4). The battery engages with a click.
- ▶ Close the lid (1).

10.2 Removing the Battery

- ▶ Place the mower on a flat surface.
- ▶ Open the lid (1) as far as stop and hold it there.

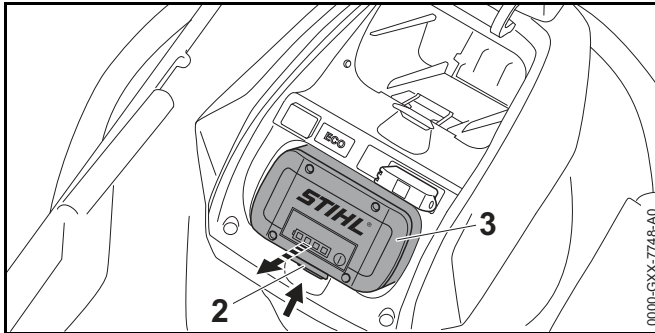

- ▶ Depress the locking lever (2).
The battery (3) is unlocked and can be removed.
- ▶ Close the lid (1).

11 Switching the Lawn Mower On and Off

11.1 Activating the Blade

- ▶ Place the lawn mower on a level surface.

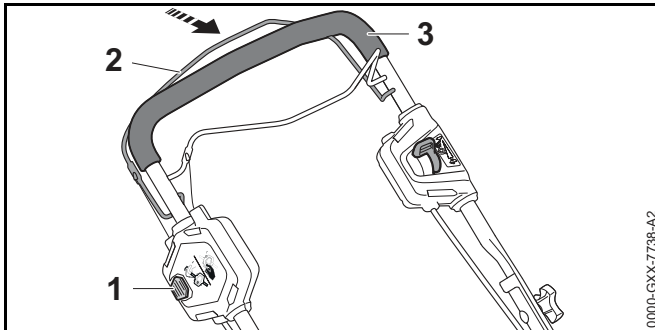

- ▶ Press locking button (1) with the right hand and hold.
- ▶ Pull control bar for mowing (2) with the left hand fully in the direction of handlebar (3) and hold so that the thumb encloses handlebar (3).
The blade turns.
- ▶ Release locking button (1).

- ▶ Hold handlebar (3) and control bar for mowing (2) with the right hand so that the thumb encloses handlebar (3).

11.2 Deactivating the Blade

- ▶ Release the control bar for mowing.
- ▶ Wait until the blade is no longer turning.
- ▶ If the blade continues to turn: pull out the activation key, remove the battery and consult a STIHL specialist dealer.
The lawn mower is defective.

12 Switching the Drive On and Off

12.1 Switching On Drive

The mower's speed is infinitely variable between 1 km/h and 4.5 km/h. The mower travels at top speed in position . The mower travels at the lowest speed in position .

The selected speed affects the battery's runtime. The lower the speed, the longer the battery's runtime.

- ▶ Place the mower on a flat surface.

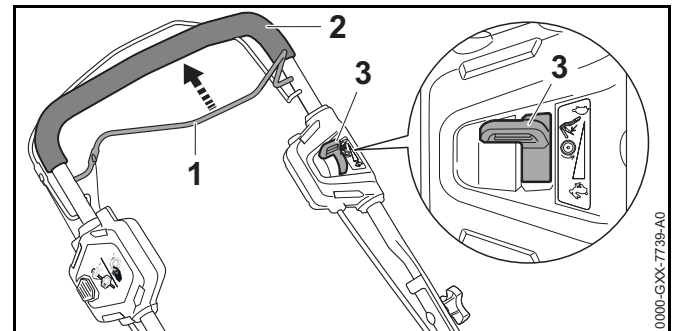

- ▶ Pull the drive's switch lever (1) up to the handle (2) and hold it so that your thumb is wrapped around the handle (2).
The mower begins to move forwards.
- ▶ Set the lever (3) to the required position.

12.2 Deactivating Drive System

- ▶ Release the control bar for self-propulsion.
- ▶ Wait until the mower comes to a standstill.
- ▶ If the mower does not stop: Pull out the activation key, remove the battery and consult a STIHL specialist dealer for assistance.
There is a malfunction in the mower.

13 Checking the Lawn Mower and Battery

13.1 Checking the Controls

Lockout button and switch lever for blade drive



- ▶ Pull out the activation key.
- ▶ Remove the battery.
- ▶ Depress the lockout button and release it again.
- ▶ Pull the switch lever for blade drive fully in direction of handle and release it again.
- ▶ If the lockout button or switch lever for blade drive is stiff or does not spring back to the idle position: Do not use your mower and contact your STIHL servicing dealer for assistance.
There is a malfunction in the lockout button or switch lever.

Switch lever for wheel drive

- ▶ Pull out the activation key.
- ▶ Remove the battery.
- ▶ Pull the switch lever for wheel drive fully in direction of handle and release it again.
- ▶ If the switch lever for wheel drive is stiff or does not spring back to its idle position: Do not use your mower and contact your STIHL servicing dealer for assistance.
There is a malfunction in the switch lever for wheel drive.

Lever

- ▶ Pull out the activation key.
- ▶ Remove the battery.

- ▶ Move lever to , and then to .
- ▶ If the lever moves too freely: Do not use your mower and contact your STIHL servicing dealer for assistance.
The lever is defective.

Switching on the mower

- ▶ Insert the activation key.
- ▶ Fit the battery.
- ▶ Depress the lockout button with your right hand and hold it there.
- ▶ Pull the switch lever for blade drive fully in direction of the handle with your left hand and hold it so that your thumb is wrapped around the handle.
The blade rotates.
- ▶ If 3 LEDs flash red: Remove the activation key and battery, and contact your STIHL servicing dealer for assistance.
There is a malfunction in the mower.
- ▶ Release lockout button and switch lever for blade drive.
The blade stops rotating after a brief delay.
- ▶ If the blade continues to rotate: Remove the activation key and battery, and contact your STIHL servicing dealer for assistance.
There is a malfunction in the mower.

Switching on wheel drive

- ▶ Insert the activation key.
- ▶ Fit the battery.
- ▶ Pull the switch lever for wheel drive fully in direction of the handle and hold it so that your thumb is wrapped around the handle.
The mower begins to move forwards.
- ▶ Release the switch lever for wheel drive.
The mower comes to a standstill.
- ▶ If the mower does not stop: Remove the battery and contact your STIHL dealer for assistance.
There is a malfunction in the mower.

13.2 Checking the Blade

- ▶ Switch off the mower, remove the activation key and battery.
- ▶ Stand the mower on end.

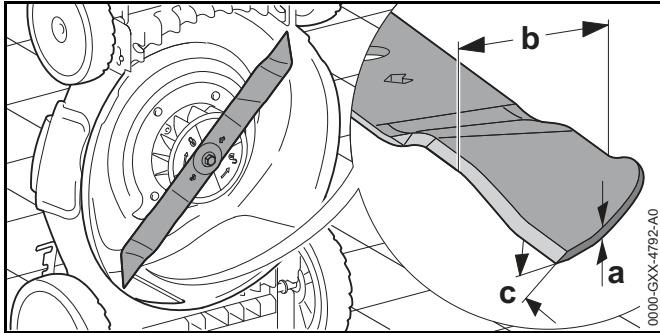

- ▶ Measure the following:
 - Thickness 'a'
 - Width 'b'
 - Sharpening angle 'c'
- ▶ If the minimum thickness and minimum width are outside the specified limits: Replace the blade, 22.2.
- ▶ If the filing angle is not correct: Sharpen the blade, 22.2.
- ▶ If you have any queries: Contact a STIHL servicing dealer for assistance.

13.3 Testing the Battery

- ▶ Press button on battery. The LEDs glow or flash.
- ▶ If the LEDs do not glow or flash: Do not use the battery and contact your STIHL servicing dealer. There is a malfunction in the battery.

14 Operating the Lawn Mower

14.1 Holding and Controlling the Mower

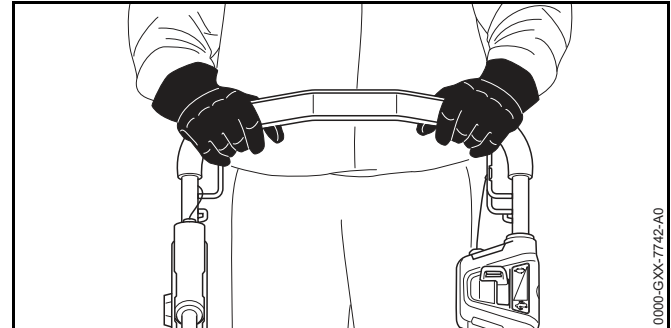

- ▶ Hold the handle firmly with both hands and wrap your thumbs around the handle.

14.2 Adjusting Cutting Height

Eight cutting heights can be selected to suit the application:

- 25 mm = Position 1
- 33 mm = Position 2
- 43 mm = Position 3
- 52 mm = Position 4
- 63 mm = Position 5
- 75 mm = Position 6
- 87 mm = Position 7
- 100 mm = Position 8

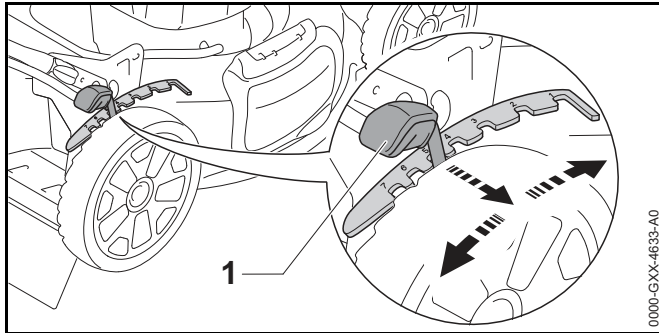

The positions are marked on the mower.

- ▶ Pull the lever (1) out of the notch and move it to the required position.

14.3 Switching on ECO Mode

When the ECO mode is switched on, the mower detects the current operating conditions and automatically selects the most suitable cutting blade speed.

This helps extend the battery runtime.

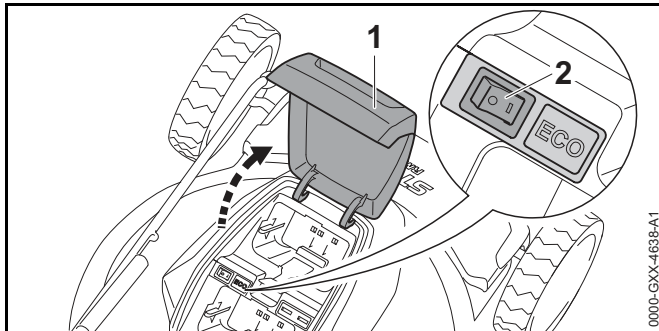

- ▶ Open the lid (1) as far as stop and hold it there.
- ▶ Set the ECO switch (2) to I.
- ▶ Close the lid (1).

14.4 Mowing and Mulching



- ▶ If you work with the wheel drive switched on: Drive the mower forwards so that you have it well under control.
- ▶ If you work with the wheel drive switched off: Push the mower slowly and steadily forwards.

15 After Finishing Work

15.1 After Finishing Work

- ▶ Switch off the mower, remove the activation key and battery.
- ▶ If the mower is wet: Allow the mower to dry.
- ▶ If the battery is wet: Allow the battery to dry.
- ▶ Clean the mower.
- ▶ Clean the battery.

16 Transporting

16.1 Transporting the Lawn Mower

- ▶ Switch the lawn mower off.
The blade must not be turning.

Using self-propulsion

- ▶ Engage self-propulsion.
- ▶ Drive the lawn mower forwards in a controlled manner.

Pushing the lawn mower

- ▶ Pull out the activation key and remove the battery.
- ▶ Push the lawn mower forwards slowly and in a controlled manner.

Carrying the lawn mower

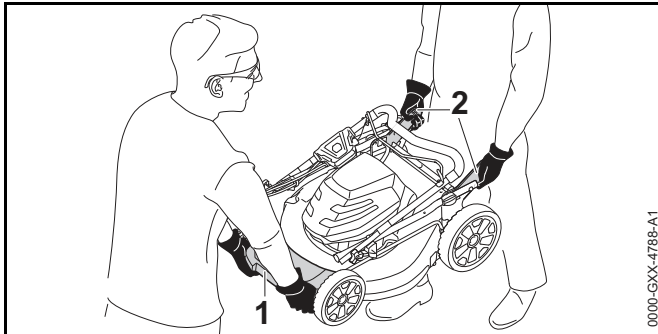

- ▶ Pull out the activation key and remove the battery.
- ▶ Fold down the handlebar.
- ▶ Wear work gloves made from resistant material.
- ▶ One person holds the lawn mower by cover (1) using both hands and another person holds brackets (2) using both hands.

Transporting the lawn mower in a vehicle

- ▶ Pull out the activation key and remove the battery.
- ▶ Secure the lawn mower upright so that the lawn mower does not tip over and cannot move.

16.2 Transporting the Battery

- ▶ Switch off the mower and remove the battery.
- ▶ Make sure the battery is in a safe condition.
- ▶ Observe the following points when packing the battery:
 - The packaging must be non-conductive.
 - Make sure the battery cannot shift inside the packaging.
- ▶ Secure the packaging so that it cannot move.

The battery is subject to the requirements for the transport of dangerous goods. The battery is classified as UN 3480 (lithium-ion batteries) and has been tested in accordance with UN Manual of Tests and Criteria, Part III, sub-section 38.3.

For transport regulations see www.stihl.com/safety-data-sheets

17 Storing

17.1 Storing the Lawn Mower

- ▶ Switch the lawn mower off, pull out the activation key and remove the battery.
- ▶ Store the lawn mower in accordance with the following conditions:
 - The lawn mower is out of the reach of children.
 - The lawn mower is clean and dry.
 - The lawn mower cannot tip over.

17.2 Storing the Battery

STIHL recommends that you store the battery with a charge between 40% and 60% (2 LEDs glow green).

- ▶ Check the following points when storing the battery:
 - Battery is out of the reach of children.
 - Battery is clean and dry.
 - Battery is in an enclosed location.
 - Battery is stored separately from the mower and charger.
 - Battery is in non-conductive packaging.

- Battery is in a temperature range between -10°C and $+50^{\circ}\text{C}$.

18 Cleaning

18.1 Standing the Mower on End

- ▶ Switch off the mower, remove the activation key and battery.
- ▶ Place the mower on a flat surface.
- ▶ Set the cutting height to position 4.
- ▶ Fold down the handle.

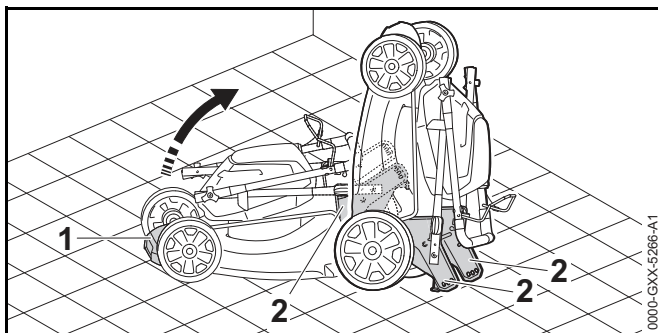

- ▶ Grip front cover (1) with one hand and the bracket (2) with the other hand.
- ▶ Stand the mower on end with the brackets (2) resting on the floor.

18.2 Cleaning the Lawn Mower

- ▶ Switch the lawn mower off, pull out the activation key and remove the battery.
- ▶ Clean the lawn mower with a damp cloth.
- ▶ Clean the discharge chute and side discharge chute with a soft brush or a damp cloth.
- ▶ Remove any foreign bodies from the battery compartment and clean the battery compartment with a damp cloth.
- ▶ Clean the electric contacts in the battery compartment with a paintbrush or a soft brush.

- ▶ Clean the ventilation slots with a paintbrush.
- ▶ Upend the lawn mower.
- ▶ Clean the area around the blade and the blade with a stick, a soft brush or a damp cloth.

18.3 Cleaning the Battery

- ▶ Clean the battery with a damp cloth.

19 Maintenance

19.1 Sharpening and Balancing the Blade

Correctly sharpening and balancing the blade requires a lot of practice.

STIHL files, filing aids and sharpeners help you sharpen the blade correctly.

STIHL recommends you have the blade resharpened and balanced by a STIHL servicing dealer.

WARNING

The blade's cutting edges are sharp. There is a risk of cut injuries.

- ▶ Wear work gloves made of durable material.

- ▶ Switch off the mower, remove the activation key and battery.
- ▶ Stand the mower on end.
- ▶ Remove the blade.

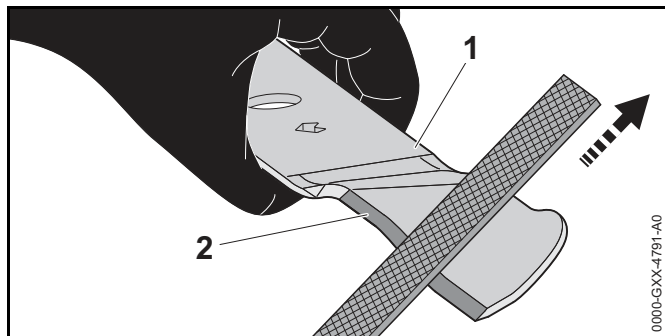

- ▶ Use a STIHL flat crosscut file to sharpen the cutting edge (2). The file only sharpens on the forward stroke. Maintain the specified sharpening angle,  22.2.
- ▶ Turn the blade (1) over.
- ▶ Sharpen the other cutting edge (2).
- ▶ Mount the blade.
- ▶ If you have any queries: Contact your STIHL servicing dealer for assistance.

20 Repairing

20.1 Repairing the Mower and Battery

The mower, blade and battery cannot be repaired by the user.

- ▶ If the mower or the blade is damaged: Do not use your mower and contact your STIHL servicing dealer for assistance.
- ▶ If the battery has a malfunction or is damaged: Replace the battery.
- ▶ If safety labels are illegible or damaged: Have the labels replaced by a STIHL servicing dealer.

21 Troubleshooting

21.1 Troubleshooting Mower and Battery

Condition	LEDs on Battery	Cause	Remedy
Mower does not run when switched on.	1 LED flashes green.	Battery has low charge.	▶ Charge the battery.
	1 LED glows red.	Battery too hot or too cold.	▶ Pull out the activation key. ▶ Remove the battery. ▶ Allow battery to cool down / warm up.
	3 LEDs flash red.	There is a malfunction in the mower.	▶ Pull out the activation key. ▶ Remove the battery. ▶ Clean contacts in battery compartment. ▶ Fit the battery. ▶ Switch on the mower. ▶ If 3 LEDs continue to flash red: Do not use your mower and contact your STIHL servicing dealer for assistance.
	3 LEDs glow red.	Mower is too hot.	▶ Pull out the activation key. ▶ Remove the battery. ▶ Allow mower to cool down
	4 LEDs flash red.	There is a malfunction in the battery.	▶ Remove battery and insert it again. ▶ Switch on the mower. ▶ If 4 LEDs continue to flash red: Do not use the battery and contact your STIHL dealer for assistance.
		No electrical contact between mower and battery.	▶ Pull out the activation key. ▶ Remove the battery. ▶ Clean contacts in battery compartment. ▶ Insert the activation key. ▶ Fit the battery.
		Mower or battery damp.	▶ Pull out the activation key. ▶ Remove the battery. ▶ Clean the mower. ▶ Allow mower or battery to dry.

Condition	LEDs on Battery	Cause	Remedy
		Mower blade resistance is too high.	<ul style="list-style-type: none"> ▶ Increase cutting height. ▶ Switch on mower in low grass.
Wheel drive does not work.		Malfunction in wheel drive.	<ul style="list-style-type: none"> ▶ Remove battery and insert it again. ▶ Switch on the wheel drive. ▶ If wheel drive still does not work: Contact a STIHL servicing dealer for assistance.
Mower cuts out during operation.	3 LEDs glow red.	Mower is too hot.	<ul style="list-style-type: none"> ▶ Pull out the activation key. ▶ Remove the battery. ▶ Allow mower to cool down ▶ Clean the mower. ▶ Do not switch the mower on and off too often in quick succession. ▶ If you work with the wheel drive switched on: Select a lower speed. ▶ If you work with the wheel drive switched off: Walk forwards at a slower rate. ▶ Increase cutting height. ▶ Mow lower grass.
		The blade is blocked.	<ul style="list-style-type: none"> ▶ Pull out the activation key. ▶ Remove the battery. ▶ Clean the mower.
		There is a electrical malfunction.	<ul style="list-style-type: none"> ▶ Remove battery and insert it again. ▶ Switch on the mower.
Mower runtime is too short		Battery not fully charged.	<ul style="list-style-type: none"> ▶ Fully charge the battery.
		Normal battery life has been exceeded.	<ul style="list-style-type: none"> ▶ Replace the battery.
Charge process does not start when battery is inserted in the charger.	1 LED glows red.	Battery too hot or too cold.	<ul style="list-style-type: none"> ▶ Leave battery in the charger. Charge process starts automatically as soon as permissible temperature range is reached.

22 Specifications

22.1 STIHL RMA 510.0 V Mower

- Approved battery: STIHL AP
- Weight without battery: 29 kg
- Max. grass box capacity: 75 l
- Cutting width: 51 cm
- Speed: 3,200 rpm
- Speed in ECO mode: 2,800 rpm

For battery life see www.stihl.com/battery-life.

22.2 Blade

- Thickness: 2.5 mm
- Minimum thickness: 2.0 mm
- Width: 50 mm
- Minimum width: 45 mm
- Sharpening angle: 30°

22.3 STIHL AP battery

- Battery Technology: Lithium-ion
- Voltage: 36 V
- Capacity in Ah: see rating label
- Energy content in Wh: see rating label
- Weight in kg: see rating label
- Permissible temperature range for operation and storage:
-10°C to +50°C

22.4 REACH

REACH is an EC regulation and stands for the Registration, Evaluation, Authorisation and Restriction of Chemical substances.

For information on compliance with the REACH regulation see www.stihl.com/reach.

23 Spare Parts and Accessories

23.1 Spare Parts and Accessories

STIHL  These symbols identify original STIHL replacement parts and original STIHL accessories.

STIHL recommends the use of original STIHL replacement parts and accessories.

Original STIHL replacement parts and original STIHL accessories are available from STIHL servicing dealers.

24 Disposal

24.1 Disposing of Mower and Battery

Information on disposal is available from STIHL servicing dealers.

- ▶ Dispose of the mower, blade, battery, accessories and packaging in accordance with local regulations and environmental requirements.

Table des matières

1	Préface	31	8.1	Dépliage et réglage du guidon	46
2	Informations concernant la présente Notice d'emploi	31	8.2	Pliage du guidon	47
2.1	Documents à respecter	31	9	Insertion et retrait de la clé de sécurité	48
2.2	Marquage des avertissements dans le texte	32	9.1	Insertion de la clé de sécurité	48
2.3	Symboles employés dans le texte	32	9.2	Retrait de la clé de sécurité	48
3	Vue d'ensemble	32	10	Introduction et extraction de la batterie	48
3.1	Tondeuse et batterie	32	10.1	Mise en place de la batterie	48
3.2	Symboles	33	10.2	Retrait de la batterie	49
4	Prescriptions de sécurité	34	11	Mise en marche et arrêt de la tondeuse à gazon	49
4.1	Symboles d'avertissement	34	11.1	Activation de la lame	49
4.2	Utilisation conforme du produit	35	11.2	Arrêt de la lame	49
4.3	Exigences concernant l'utilisateur	35	12	Mise en marche/arrêt de l'entraînement	49
4.4	Vêtements et équipement	36	12.1	Mise en marche de l'entraînement	49
4.5	Aire de travail et voisinage	36	12.2	Arrêt de l'entraînement	50
4.6	Bon état pour une utilisation en toute sécurité	37	13	Contrôle de la tondeuse et de la batterie	50
4.7	Utilisation	39	13.1	Contrôle des éléments de commande	50
4.8	Transport	40	13.2	Contrôle de la lame	51
4.9	Rangement	41	13.3	Contrôle de la batterie	51
4.10	Nettoyage, entretien et réparation	42	14	Utilisation de la tondeuse	51
5	Préparation de la tondeuse	43	14.1	Conduite et guidage de la tondeuse	51
5.1	Préparation de la tondeuse	43	14.2	Réglage de la hauteur de coupe	52
6	Recharge de la batterie et DEL	43	14.3	Activation du mode ECO	52
6.1	Recharge de la batterie	43	14.4	Tonte et mulching	52
6.2	Affichage du niveau de charge	43	15	Après le travail	53
6.3	Voyants sur la batterie	44	15.1	Après le travail	53
7	Assemblage de la tondeuse à gazon	44	16	Transport	53
7.1	Montage du guidon	44	16.1	Transport de la tondeuse	53
7.2	Accrochage et décrochage du bac de ramassage	44	16.2	Transport de la batterie	53
7.3	Mise en place et retrait de l'obturateur mulching	45	17	Rangement	54
7.4	Accrochage et décrochage du guidage	45	17.1	Remisage de la tondeuse	54
7.5	Montage et démontage de la lame	46	17.2	Conservation de la batterie	54
8	Réglage de la tondeuse pour l'utilisateur	46	18	Nettoyage	54

La présente Notice d'emploi est protégée par des droits d'auteur. Tous droits réservés, en particulier tout droit de copie, de traduction et de traitement avec des systèmes électroniques quelconques.

18.1 Mise en position verticale de la tondeuse.....	54
18.2 Nettoyage de la tondeuse.....	54
18.3 Nettoyage de la batterie.....	55
19 Maintenance.....	55
19.1 Affûtage et équilibrage de la lame.....	55
20 Réparation.....	55
20.1 Réparation de la tondeuse et de la batterie.....	55
21 Dépannage.....	56
21.1 Résolution des dysfonctionnements de la tondeuse ou de la batterie.....	56
22 Caractéristiques techniques.....	59
22.1 Tondeuse STIHL RMA 510.0 V.....	59
22.2 Lame.....	59
22.3 Batterie STIHL AP.....	59
22.4 REACH.....	59
23 Pièces de rechange et accessoires.....	59
23.1 Pièces de rechange et accessoires.....	59
24 Mise au rebut.....	59
24.1 Mise au rebut de la tondeuse et de la batterie.....	59

1 Préface

Chère cliente, cher client,

Nous sommes très heureux que vous ayez choisi un produit STIHL. Dans le développement et la fabrication de nos produits, nous mettons tout en œuvre pour garantir une excellente qualité répondant aux besoins de nos clients. Nos produits se distinguent par une grande fiabilité, même en cas de sollicitations extrêmes.

STIHL garantit également la plus haute qualité au niveau du service après-vente. Nos revendeurs spécialisés fournissent des conseils compétents, aident nos clients à se familiariser avec nos produits et assurent une assistance technique complète.

Nous vous remercions de votre confiance et vous souhaitons beaucoup de plaisir avec votre produit STIHL.

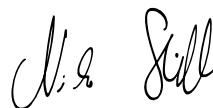

Dr. Nikolas Stihl

IMPORTANT ! LIRE CETTE NOTICE AVANT D'UTILISER CE PRODUIT ET LA CONSERVER PRÉCIEUSEMENT.

2 Informations concernant la présente Notice d'emploi

2.1 Documents à respecter

Les prescriptions de sécurité locales doivent être respectées.

- ▶ En plus de la présente Notice d'emploi, il faut lire, bien comprendre et conserver les documents suivants :
 - Consignes de sécurité Batterie STIHL AP
 - Notice d'emploi des chargeurs STIHL AL 101, 300, 500

- Information de sécurité concernant les batteries STIHL et les produits STIHL à batterie intégrée : www.stihl.com/safety-data-sheets

2.2 Marquage des avertissements dans le texte

DANGER

Attire l'attention sur des dangers causant des blessures graves, voire mortelles.

- ▶ Les mesures indiquées peuvent éviter des blessures graves, voire mortelles.

AVERTISSEMENT

Attire l'attention sur des dangers qui **peuvent** causer des blessures graves, voire mortelles.

- ▶ Les mesures indiquées peuvent éviter des blessures graves, voire mortelles.

AVIS

Attire l'attention sur des dangers pouvant causer des dégâts matériels.

- ▶ Les mesures indiquées peuvent éviter des dégâts matériels.

2.3 Symboles employés dans le texte



Ce symbole renvoie à un chapitre de la présente Notice d'emploi.

3 Vue d'ensemble

3.1 Tondeuse et batterie

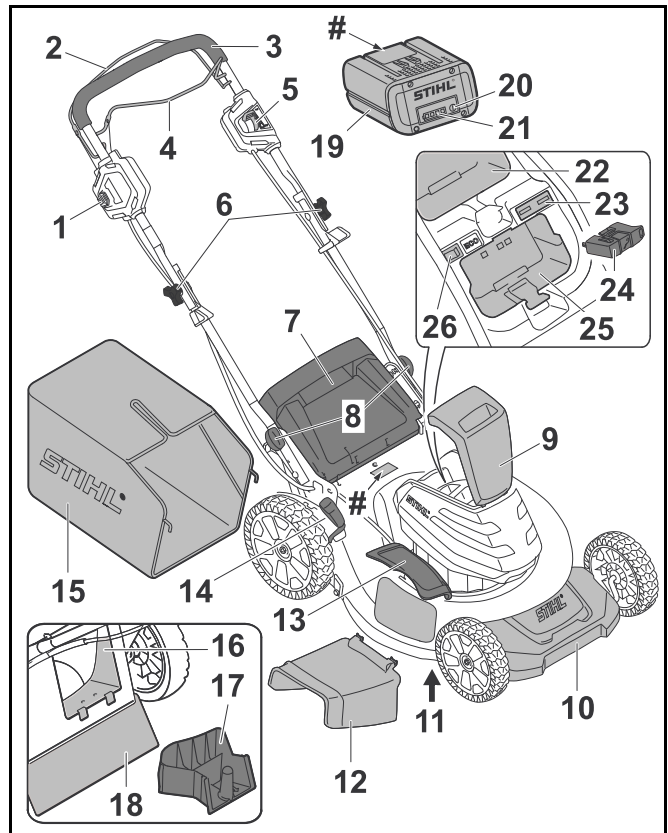

1 Bouton de blocage

Le bouton de blocage active et désactive la tondeuse en même temps que l'arceau de commande de tonte.

2 Arceau de commande de tonte

L'arceau de commande de tonte active et désactive la tondeuse en même temps que le bouton de blocage.

3 Guidon

Le guidon permet de tenir, de guider et de transporter la tondeuse.

4 Arceau de commande d'entraînement

L'arceau de commande d'entraînement active et désactive l'entraînement.

5 Levier

Le levier permet de régler la vitesse de l'entraînement.

6 Molette de serrage

La molette de serrage serre la partie supérieure du guidon sur la partie inférieure du guidon.

7 Volet d'éjection

Le volet d'éjection obture le canal d'éjection.

8 Levier

Le levier bloque le réglage du guidon.

9 Volet

Le volet couvre la batterie, l'interrupteur ECO et la clé de sécurité. Il protège également de la saleté.

10 Cache

Le cache recouvre et permet de transporter la tondeuse.

11 Lame

La lame tond l'herbe et réalise le mulching.

12 Guidage

Le guidage dirige l'herbe tondu sur le sol.

13 Volet d'éjection latérale

Le volet d'éjection latérale obture le canal d'éjection latérale.

14 Levier

Le levier permet de régler la hauteur de coupe.

15 Bac de ramassage

Le bac de ramassage recueille l'herbe coupée.

16 Canal d'éjection

Le canal d'éjection dirige l'herbe tondu dans le bac de ramassage.

17 Obturateur mulching

L'obturateur mulching ferme le canal d'éjection.

18 Protection

La protection protège l'utilisateur des objets projetés vers le haut et de tout contact avec la lame.

19 Batterie

La batterie alimente la tondeuse en énergie.

20 Bouton-poussoir

Le bouton-poussoir active les voyants sur la batterie.

21 Voyants

Les voyants indiquent le niveau de charge de la batterie et les dysfonctionnements.

22 Compartiment batterie

Le compartiment batterie accueille une batterie de rechange.

23 Logement de la clé

Le logement de la clé accueille la clé de sécurité.

24 Clé de sécurité

La clé de sécurité active la tondeuse.

25 Compartiment batterie

Le compartiment batterie accueille la batterie.

26 Interrupteur ECO

L'interrupteur ECO active et désactive le mode ECO.

Plaque signalétique avec numéro de machine**3.2 Symboles**

Les symboles peuvent se trouver sur la tondeuse et sur la batterie. Ils ont la signification suivante :



Ce symbole représente la clé de sécurité.



Ce symbole représente le logement de la clé.



Ce symbole représente l'interrupteur ECO.

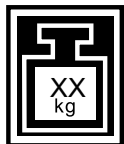

Ce symbole indique le poids de la tondeuse.



1 voyant est allumé en rouge. La batterie est trop chaude ou trop froide.

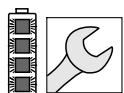

4 voyants clignotent en rouge. La batterie présente une anomalie.



Le voyant est allumé en vert et les voyants sur la batterie sont allumés ou clignotent en vert. La batterie est en cours de recharge.



Le voyant clignote en rouge. Il n'y a aucun contact électrique entre la batterie et le chargeur ou une anomalie est présente dans la batterie ou le chargeur.



LWA Niveau de puissance acoustique garanti conformément à la directive 2000/14/EC en dB(A) pour pouvoir comparer les émissions sonores des produits.



La mention en regard du symbole indique la teneur énergétique de la batterie conformément à la spécification du fabricant des cellules. La teneur énergétique disponible lors de l'utilisation est plus faible.



Ne pas jeter le produit avec les ordures ménagères.



Dans cette position, la tondeuse roule à la vitesse maximale.



Dans cette position, la tondeuse roule à la vitesse minimale.

4 Prescriptions de sécurité

4.1 Symboles d'avertissement

Les symboles d'avertissement se trouvant sur la tondeuse ou sur la batterie ont la signification suivante :



Respecter toutes les consignes de sécurité et les mesures associées.



Lire, comprendre et conserver le manuel d'utilisation.



Porter des lunettes de protection.



Respecter les consignes de sécurité et les mesures associées concernant la projection d'objets vers le haut.



Ne pas toucher la lame en rotation.



Enlever la batterie lors des interruptions de travail, du transport, du remisage, de l'entretien ou des réparations.



Retirer la clé de sécurité lors des interruptions de travail, du transport, du remisage, de l'entretien ou des réparations.



Respecter la distance de sécurité.



Protéger la tondeuse de la pluie et de l'humidité et ne pas la plonger dans des liquides.



Protéger la batterie de la chaleur et du feu.



Ne pas immerger la batterie dans des liquides.



Respecter la plage de température autorisée de la batterie.

4.2 Utilisation conforme du produit

La tondeuse STIHL RMA 510 V est destinée à la tonte et au mulching de l'herbe sèche.

La tondeuse ne doit pas être utilisée par temps de pluie.

La tondeuse est alimentée en énergie par une batterie STIHL AP.

⚠ AVERTISSEMENT

- Les batteries non homologuées par STIHL pour cette tondeuse risquent de provoquer des incendies et des explosions. Les personnes risquent des blessures graves, voire la mort et des dommages matériels peuvent survenir.
 - ▶ Utiliser la tondeuse avec une batterie STIHL AP.
- En cas d'utilisation non conforme de la tondeuse ou de la batterie, les personnes risquent des blessures graves, voire la mort et des dommages matériels peuvent survenir.
 - ▶ Utiliser la tondeuse et la batterie comme indiqué dans le présent manuel d'utilisation.

4.3 Exigences concernant l'utilisateur

⚠ AVERTISSEMENT

- Les personnes sans expérience ne peuvent pas percevoir les dangers liés à la tondeuse et de la batterie, ni en évaluer les risques. L'utilisateur ou d'autres personnes risquent des blessures graves, voire la mort.



- ▶ Lire, comprendre et conserver le manuel d'utilisation.

- ▶ Si la tondeuse ou la batterie sont confiées à une autre personne : remettre le manuel d'utilisation.
- ▶ Veiller à ce que l'utilisateur respecte les exigences suivantes :
 - L'utilisateur est reposé.
 - L'utilisateur possède les capacités physiques, sensorielles et mentales pour pouvoir se servir de la tondeuse et de la batterie. Si les capacités physiques, sensorielles ou mentales de l'utilisateur sont limitées,

ce dernier doit utiliser la tondeuse uniquement sous la surveillance ou selon les instructions d'une personne responsable.

- L'utilisateur est en mesure de reconnaître et d'évaluer les dangers liés à la tondeuse et à la batterie.
 - L'utilisateur est majeur ou a été formé conformément aux réglementations nationales en vigueur.
 - L'utilisateur a obtenu d'un revendeur spécialisé STIHL ou d'une personne qualifiée les instructions nécessaires à la première utilisation de la tondeuse.
 - L'utilisateur ne se trouve pas sous l'influence d'alcool, de médicaments ni de drogue.
- En cas de doute : demander conseil à un revendeur spécialisé STIHL.

4.4 Vêtements et équipement

▲ AVERTISSEMENT

- Pendant l'utilisation, des objets peuvent être projetés à vitesse élevée. L'utilisateur peut être blessé.
 - Porter un pantalon en tissu résistant.
- De la poussière peut être soulevée lors de l'utilisation. L'inspiration de poussière est dangereuse pour la santé et peut donner lieu à des réactions allergiques.
 - En cas de soulèvement de poussière, porter un masque de protection antipoussière.
- Des vêtements inappropriés peuvent s'accrocher dans les branchages, les broussailles et dans la tondeuse. S'il ne porte pas les vêtements appropriés, l'utilisateur risque des blessures graves.
 - Porter des vêtements ajustés.
 - Retirer écharpes et bijoux.

- Lors du nettoyage, de l'entretien ou du transport, l'utilisateur peut entrer en contact avec la lame. L'utilisateur peut être blessé.
 - Porter des gants de protection en matière résistante.
- L'utilisateur risque de glisser s'il ne porte pas les chaussures de sécurité appropriées. L'utilisateur peut être blessé.
 - Porter des chaussures de sécurité solides et fermées avec semelle antidérapante.
- Pendant l'affûtage de la lame, des particules de matériau peuvent être projetées. L'utilisateur peut être blessé.
 - Porter des lunettes de protection ajustées. Les lunettes de protection appropriées disponibles dans le commerce sont certifiées conformément à la norme EN 166 ou aux dispositions nationales en vigueur et portent le marquage correspondant.
 - Porter des gants de protection en matière résistante.

4.5 Aire de travail et voisinage

4.5.1 Tondeuse

▲ AVERTISSEMENT

- Les personnes n'intervenant pas dans l'utilisation de la tondeuse, les enfants et les animaux ne peuvent pas percevoir les dangers potentiels ni évaluer les risques liés à la projection d'objets. Les personnes n'intervenant pas dans l'utilisation de la tondeuse, les enfants et les animaux risquent des blessures graves et des dommages matériels peuvent survenir.

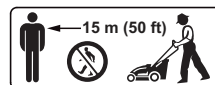

- Tenir les personnes n'intervenant pas dans l'utilisation de la tondeuse, les enfants et les animaux éloignés de la zone de travail sur un rayon de 15 m.
- Maintenir une distance de 15 m avec les objets.
- Ne pas laisser la tondeuse sans surveillance.
- Veiller à ce que les enfants ne puissent pas jouer avec la tondeuse.

- La tondeuse n'est pas protégée contre l'eau. Si la tondeuse est utilisée sous la pluie ou dans un environnement humide, un choc électrique peut se produire. L'utilisateur risque de se blesser et la tondeuse d'être endommagée.



- ▶ Ne pas travailler en cas de pluie ou dans un environnement humide.

- ▶ Ne pas tondre, ni procéder au mulching de l'herbe mouillée.

- Les composants électriques de la tondeuse peuvent générer des étincelles. Dans un environnement facilement inflammable et explosif, les étincelles risquent de déclencher des incendies et des explosions. Les personnes risquent des blessures graves, voire la mort et des dommages matériels peuvent survenir.
 - ▶ Ne pas utiliser dans un environnement facilement inflammable et explosif.



- ▶ Préserver la batterie de la chaleur et du feu.
- ▶ Ne jamais jeter la batterie au feu.



- ▶ Utiliser et ranger la batterie dans la plage de températures de - 10 °C à + 50 °C.



- ▶ Ne pas plonger la batterie dans un liquide quelconque.

- ▶ Tenir la batterie à l'écart de tout objet métallique.
- ▶ Ne pas soumettre la batterie à une forte pression.
- ▶ Ne pas exposer la batterie aux micro-ondes.
- ▶ Tenir la batterie à l'écart des produits chimiques et des sels.

4.5.2 Aire de travail et voisinage

▲ AVERTISSEMENT

- Des passants, des enfants ou des animaux ne peuvent pas reconnaître et évaluer les dangers de la batterie. Des passants, des enfants ou des animaux risquent d'être grièvement blessés.
 - ▶ Veiller à ce que des passants, des enfants ou des animaux, ne s'approchent pas.
 - ▶ Ne pas laisser la batterie sans surveillance.
 - ▶ Veiller à ce que des enfants ne puissent pas jouer avec la batterie.
- La batterie n'est pas protégée contre toutes les influences de l'environnement. Si la batterie est exposée à certaines influences de l'environnement, la batterie risque de prendre feu ou d'exploser. Cela peut causer des dégâts matériels et des personnes risquent d'être grièvement blessées.

4.6 Bon état pour une utilisation en toute sécurité

4.6.1 Tondeuse

La tondeuse est en bon état de fonctionnement si les conditions suivantes sont réunies :

- La tondeuse est intacte.
- La tondeuse est propre et sèche.
- Les éléments de commande fonctionnent et n'ont pas été modifiés.
- Si l'herbe tondue doit être collectée dans le bac de ramassage : l'obturateur mulching est retiré, le guidage est décroché et le bac de ramassage est bien accroché.
- Si l'herbe tondue doit être éjectée sur le côté : le bac de ramassage est décroché, l'obturateur mulching est bien mis en place et le guidage est bien accroché.
- En cas de mulching : le guidage et le bac de ramassage sont décrochés et l'obturateur mulching est bien mis en place.

- La lame est montée correctement.
- La protection est montée correctement.
- Seuls les accessoires d'origine STIHL sont montés sur cette tondeuse.
- Les accessoires sont montés correctement.



▲ AVERTISSEMENT

- Les composants ne peuvent plus fonctionner correctement s'ils sont en mauvais état de fonctionnement et les dispositifs de sécurité peuvent être désactivés. Les personnes risquent des blessures graves, voire la mort.
 - ▶ Utiliser une tondeuse intacte.
 - ▶ Si la tondeuse est sale ou humide : nettoyer la tondeuse et la laisser sécher.
 - ▶ Ne pas modifier la tondeuse.
 - ▶ Si les éléments de commande ne fonctionnent pas : ne pas utiliser la tondeuse.
 - ▶ Si l'herbe tondue doit être collectée dans le bac de ramassage : retirer l'obturateur mulching, décrocher le guidage et accrocher le bac de ramassage comme indiqué dans le présent manuel d'utilisation.
 - ▶ Si l'herbe tondue doit être éjectée sur le côté : décrocher le bac de ramassage, mettre en place l'obturateur mulching et accrocher le guidage comme indiqué dans le présent manuel d'utilisation.
 - ▶ En cas de mulching : décrocher le guidage et le bac de ramassage et mettre en place l'obturateur mulching comme indiqué dans le présent manuel d'utilisation.
 - ▶ Monter uniquement les accessoires d'origine STIHL sur cette tondeuse.
 - ▶ Monter la lame comme indiqué dans le présent manuel d'utilisation.
 - ▶ Monter les accessoires comme indiqué dans le présent manuel d'utilisation ou dans celui de l'accessoire correspondant.
 - ▶ Ne pas introduire d'objets dans les ouvertures de la tondeuse.

- ▶ Ne pas relier et ne pas court-circuiter les contacts du logement de la clé avec des objets métalliques.
- ▶ Remplacer les pictogrammes usés ou endommagés.
- ▶ En cas de doute : demander conseil à un revendeur spécialisé STIHL.

4.6.2 Lame

La lame est en bon état de fonctionnement si les conditions suivantes sont réunies :

- La lame et les pièces sont intactes.
- La lame n'est pas déformée.
- La lame est montée correctement.
- La lame est correctement affûtée.
- La lame ne présente aucune ébarbure.
- La lame est correctement équilibrée.
- L'épaisseur et la largeur minimales de la lame sont respectées,  22.2.
- L'angle de coupe est respecté,  22.2.

▲ AVERTISSEMENT

- Si l'état et le fonctionnement de la lame ne respectent pas les conditions sécurité, des pièces risquent de se desserrer et d'être projetées. Les personnes risquent des blessures graves.
 - ▶ Travailler avec une lame intacte et des pièces en parfait état.
 - ▶ Monter la lame correctement.
 - ▶ Affûter la lame correctement.
 - ▶ Si l'épaisseur et la largeur de la lame sont inférieures aux valeurs minimales : remplacer la lame.
 - ▶ Faire équilibrer la lame par un revendeur spécialisé STIHL.
 - ▶ En cas de doute : demander conseil à un revendeur spécialisé STIHL.

4.6.3 Batterie

La batterie est dans un état conforme aux règles de sécurité si les conditions suivantes sont réunies :

- La batterie est intacte.
- La batterie est propre et sèche.
- La batterie fonctionne et est intacte.

▲ AVERTISSEMENT

- La batterie ne peut plus fonctionner en toute sécurité si elle n'est pas dans un état conforme aux règles de sécurité. Les personnes risquent des blessures graves.
 - ▶ Utiliser une batterie intacte et en parfait état de fonctionnement.
 - ▶ Ne pas recharger une batterie endommagée ou défectueuse.
 - ▶ Si la batterie est sale ou humide : nettoyer la batterie et la laisser sécher.
 - ▶ Ne pas modifier la batterie.
 - ▶ Ne pas introduire d'objets dans les ouvertures de la batterie.
 - ▶ Ne pas relier et ne pas court-circuiter les contacts électriques de la batterie avec des objets métalliques.
 - ▶ Ne pas ouvrir la batterie.
 - ▶ Remplacer les pictogrammes usés ou endommagés.
- Du liquide peut s'écouler d'une batterie endommagée. Si le liquide entre en contact avec la peau ou les yeux, ceux-ci peuvent être irrités.
 - ▶ Éviter tout contact avec le liquide.
 - ▶ En cas de contact avec la peau : rincer abondamment les parties de la peau concernées à l'eau savonneuse.
 - ▶ En cas de contact avec les yeux : rincer les yeux abondamment à l'eau claire pendant 15 minutes au moins, puis consulter un médecin.

- Une batterie endommagée ou défectueuse peut dégager une odeur inhabituelle, de la fumée ou peut brûler. Les personnes risquent des blessures graves, voire la mort et des dommages matériels peuvent survenir.
 - ▶ Si la batterie dégage une odeur inhabituelle ou de la fumée : ne pas utiliser la batterie et la tenir éloignée de substances inflammables.
 - ▶ Si la batterie brûle : essayer d'éteindre la batterie en feu à l'aide d'un extincteur ou avec de l'eau.

4.7 Utilisation

▲ AVERTISSEMENT

- Dans certaines situations, il est possible que l'utilisateur ne puisse plus travailler en toute concentration. L'utilisateur risque de trébucher, de tomber et de gravement se blesser.
 - ▶ Travailler avec calme et de façon réfléchi.
 - ▶ Si les conditions de lumière et de visibilité sont mauvaises : ne pas utiliser la tondeuse.
 - ▶ Utiliser la tondeuse seule.
 - ▶ Faire attention aux obstacles.
 - ▶ Se positionner sur le sol de manière stable et garder l'équilibre.
 - ▶ En cas de signes de fatigue : faire une pause.
 - ▶ En cas de tonte sur un terrain en pente : tondre perpendiculairement à la pente.
 - ▶ Ne pas tondre sur des pentes raides.
- La lame en rotation peut couper l'utilisateur. L'utilisateur risque des blessures graves.



- ▶ Ne pas toucher la lame en rotation.
- ▶ Si la lame est bloquée par un objet : Arrêter la tondeuse, retirer la clé de sécurité et enlever la batterie. Alors seulement, retirer l'objet.



- Si l'entraînement n'est pas utilisé lors de la tonte, il risque d'être activé involontairement, ce qui mettrait la tondeuse en mouvement. Les personnes peuvent être gravement blessées et des dommages matériels peuvent survenir.
 - ▶ Actionner l'arceau de commande uniquement pour activer l'entraînement.
- Si la tondeuse présente un comportement différent ou inhabituel pendant l'utilisation, il est possible que son état ne respecte pas les conditions de sécurité. Les personnes peuvent être gravement blessées et des dommages matériels peuvent survenir.
 - ▶ Arrêter de tondre, retirer la clé de sécurité et la batterie et demander conseil à un revendeur spécialisé STIHL.
- Lors de son utilisation, la tondeuse peut générer des vibrations.
 - ▶ Porter des gants.
 - ▶ Faire des pauses.
 - ▶ En cas de signes de troubles de la circulation sanguine : consulter un médecin.
- Une fois l'arceau de commande d'entraînement relâché, la lame continue de tourner un court instant. Les personnes risquent des blessures graves.
 - ▶ Attendre que la lame ne tourne plus.
- Si la lame en rotation rencontre un objet dur, des étincelles peuvent se produire. Dans un environnement facilement inflammable, les étincelles risquent de déclencher des incendies. Les personnes risquent des blessures graves, voire la mort et des dommages matériels peuvent survenir.
 - ▶ Ne pas utiliser dans un environnement facilement inflammable.

⚠ DANGER

- En cas d'utilisation à proximité de câbles électriques, la lame risque de les toucher et de les endommager. L'utilisateur risque des blessures graves, voire la mort.
 - ▶ Ne pas utiliser à proximité de câbles électriques.
- En cas d'utilisation lors d'un orage, l'utilisateur peut être touché par la foudre. L'utilisateur risque des blessures graves, voire la mort.
 - ▶ En cas d'orage : ne pas tondre.

4.8 Transport

4.8.1 Tondeuse

⚠ AVERTISSEMENT

- Pendant le transport, la tondeuse peut se renverser ou bouger. Les personnes peuvent être blessées et des dommages matériels peuvent survenir.



- ▶ Retirer la clé de sécurité.



- ▶ Retirer la batterie.

- ▶ Sécuriser la tondeuse avec des sangles, des courroies ou un filet de sorte qu'elle ne bascule pas et ne puisse pas bouger.
- Si lors du transport avec l'entraînement désactivé, la clé de sécurité et la batterie sont en place, l'entraînement risque d'être activé involontairement, ce qui mettrait la tondeuse en mouvement. Les personnes peuvent être gravement blessées et des dommages matériels peuvent survenir.



- ▶ Retirer la clé de sécurité.



- ▶ Retirer la batterie.

- La tondeuse est lourde. L'utilisateur risque de se blesser s'il porte seul la tondeuse.
 - ▶ Porter la tondeuse à deux.

4.8.2 Batterie

⚠ AVERTISSEMENT

- La batterie n'est pas protégée contre toutes les influences de l'environnement. Si la batterie est exposée à certaines influences de l'environnement, elle risque d'être endommagée et cela peut causer des dégâts matériels.
 - ▶ Ne pas transporter une batterie endommagée.
 - ▶ Transporter la batterie dans un emballage non-conducteur d'électricité.
- Au cours du transport, la batterie risque de se renverser ou de se déplacer. Cela peut causer des dégâts matériels et des personnes risquent d'être blessées.
 - ▶ Immobiliser la batterie dans l'emballage de telle sorte qu'elle ne puisse pas se déplacer.
 - ▶ Assurer l'emballage de telle sorte qu'il ne puisse pas se déplacer.

4.9 Rangement

4.9.1 Tondeuse

⚠ AVERTISSEMENT

- Les enfants ne sont pas en capacité de reconnaître et d'évaluer les dangers de la tondeuse. Les enfants risquent des blessures graves.



- ▶ Retirer la clé de sécurité.



- ▶ Retirer la batterie.

- ▶ Conserver la tondeuse hors de portée des enfants.
- Les contacts électriques de la tondeuse et les pièces métalliques peuvent subir une corrosion due à l'humidité. La tondeuse peut être endommagée.



- ▶ Retirer la clé de sécurité.



- ▶ Retirer la batterie.

- ▶ Conserver la tondeuse au propre et au sec.

- Si la clé de sécurité et la batterie sont en place pendant l'entreposage, la lame et l'entraînement risquent d'être activés involontairement, ce qui mettrait la tondeuse en mouvement. Les personnes peuvent être gravement blessées et des dommages matériels peuvent survenir.



- ▶ Retirer la clé de sécurité.



- ▶ Retirer la batterie.

4.9.2 Batterie

⚠ AVERTISSEMENT

- Les enfants ne sont pas en mesure de reconnaître et d'évaluer les dangers de la batterie. Les enfants risquent des blessures graves.
 - ▶ Conserver la batterie hors de portée des enfants.
- La batterie n'est pas protégée contre tous les facteurs ambiants. Si la batterie est exposée à certains facteurs ambiants, elle peut être endommagée.
 - ▶ Conserver la batterie au propre et au sec.
 - ▶ Conserver la batterie dans une pièce fermée.
 - ▶ Conserver la batterie séparément de la tondeuse et du chargeur.
 - ▶ Conserver la batterie dans un emballage non conducteur d'électricité.
 - ▶ Stocker la batterie à une plage de température comprise entre - 10 °C et + 50 °C.

4.10 Nettoyage, entretien et réparation

⚠ AVERTISSEMENT

- Si la clé de sécurité et la batterie sont en place lors du nettoyage, de l'entretien ou de la réparation, la lame risque d'être mise en marche involontairement. Les personnes peuvent être gravement blessées et des dommages matériels peuvent survenir.



- ▶ Retirer la clé de sécurité.



- ▶ Retirer la batterie.

- Si la clé de sécurité et la batterie sont en place lors du nettoyage, de l'entretien ou de la réparation, l'entraînement risque d'être activé involontairement, ce

qui mettrait la tondeuse en mouvement. Les personnes peuvent être gravement blessées et des dommages matériels peuvent survenir.



- ▶ Retirer la clé de sécurité.



- ▶ Retirer la batterie.















- Des produits de nettoyage agressifs, le nettoyage avec un jeu d'eau ou des objets pointus risquent d'endommager la tondeuse, la lame et la batterie. Si la tondeuse, la lame et la batterie ne sont pas nettoyées correctement, des composants peuvent ne plus fonctionner correctement et des dispositifs de sécurité peuvent être désactivés. Les personnes risquent des blessures graves.
 - ▶ Nettoyer la tondeuse, la lame et la batterie comme indiqué dans le présent manuel d'utilisation.
- Si la tondeuse, la lame ou la batterie ne sont pas entretenues ou réparées correctement, les composants ne peuvent plus fonctionner correctement et les dispositifs de sécurité peuvent être désactivés. Les personnes risquent des blessures graves, voire la mort.
 - ▶ Ne pas entretenir ni réparer soi-même la tondeuse et la batterie.
 - ▶ Si la tondeuse ou la batterie nécessite un entretien ou une réparation : demander conseil à un revendeur spécialisé STIHL.
 - ▶ Entretenir la lame comme indiqué dans le présent manuel d'utilisation.





- Lors du nettoyage, de l'entretien ou de la réparation de la lame, l'utilisateur peut se couper sur des tranchants affûtés. L'utilisateur peut être blessé.
 - ▶ Porter des gants de protection en matière résistante.
- Pendant l'affûtage, la lame peut devenir très chaude. L'utilisateur risque de se brûler.
 - ▶ Attendre que la lame soit refroidie.
 - ▶ Porter des gants de protection en matière résistante.

5 Préparation de la tondeuse

5.1 Préparation de la tondeuse

Avant chaque utilisation, effectuer impérativement les opérations suivantes :

- ▶ S'assurer que les composants suivants sont en bon état de fonctionnement :
 - Tondeuse,  4.6.1.
 - Lame,  4.6.2.
 - Batterie,  4.6.3.
- ▶ Contrôler la batterie,  13.3.
- ▶ Recharger la batterie entièrement,  6.1.
- ▶ Nettoyer la tondeuse,  18.2.
- ▶ Contrôler la lame,  13.2.
- ▶ Monter le guidon,  7.1.
- ▶ Relever et régler le guidon,  8.1.
- ▶ Si l'herbe tondu doit être collectée dans le bac de ramassage :
 - ▶ Décrocher le guidage,  7.3.2.
 - ▶ Retirer l'obturateur mulching,  7.3.2.
 - ▶ Accrocher le bac de ramassage,  7.2.1.
- ▶ Si l'herbe tondu doit être dirigée vers le sol par le côté :
 - ▶ Retirer l'obturateur mulching,  7.3.2.
 - ▶ Décrocher le bac de ramassage,  7.2.2.
 - ▶ Accrocher le guidage,  7.4.1.
- ▶ En cas de mulching :

- ▶ Décrocher le guidage,  7.4.2.
- ▶ Décrocher le bac de ramassage,  7.2.2.
- ▶ Accrocher l'obturateur mulching,  7.3.1.
- ▶ Régler la hauteur de coupe,  14.2.
- ▶ Contrôler les éléments de commande,  13.1.
 - ▶ Si lors du contrôle des éléments de commande, 3 voyants clignotent en rouge : retirer la clé de sécurité et la batterie et demander conseil à un revendeur spécialisé STIHL.
La tondeuse présente une anomalie.
- ▶ Si les différentes opérations n'ont pas pu être effectuées : ne pas utiliser la tondeuse et demander conseil à un revendeur spécialisé STIHL.

6 Recharge de la batterie et DEL

6.1 Recharge de la batterie

Le temps de recharge dépend de différents facteurs, par ex. de la température de la batterie ou de la température ambiante. Le temps de recharge réel peut donc différer du temps de recharge indiqué dans la documentation. Pour le temps de recharge, voir www.stihl.com/charging-times.

- ▶ Recharger la batterie comme décrit dans la Notice d'emploi des chargeurs STIHL AL 101, 300, 500.

6.2 Affichage du niveau de charge

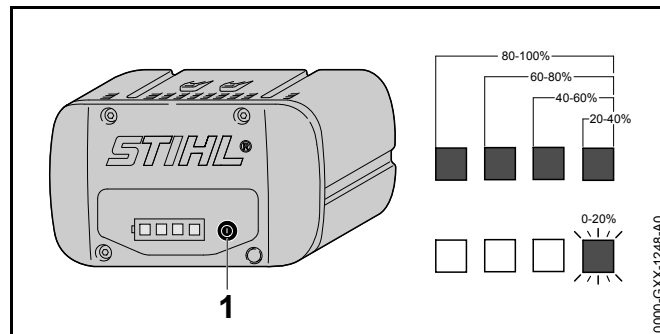

- ▶ Enfoncer la touche (1).
Les diodes électroluminescentes (DEL) s'allument de couleur verte pendant env. 5 secondes et indiquent le niveau de charge actuel.
- ▶ Si la DEL droite clignote de couleur verte : recharger la batterie.

6.3 Voyants sur la batterie

Les voyants peuvent indiquer le niveau de charge de la batterie ou des dysfonctionnements. Les voyants peuvent s'allumer ou clignoter en rouge ou en vert.

Si les voyants s'allument ou clignent en vert, le niveau de charge est affiché.

- ▶ Si les voyants s'allument ou clignent en rouge : résoudre les anomalies,  21.1.
La tondeuse ou la batterie présente une anomalie.

7 Assemblage de la tondeuse à gazon

7.1 Montage du guidon

- ▶ Arrêter la tondeuse, retirer la clé de sécurité et enlever la batterie.
- ▶ Placer la tondeuse sur une surface plane.

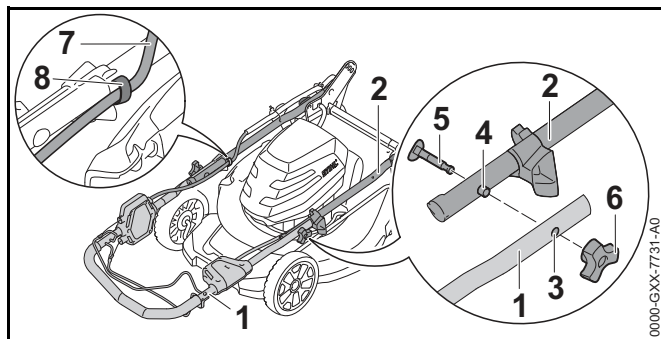

- ▶ Aligner la partie supérieure (1) et la partie inférieure du guidon (2) de sorte que le tourillon (4) s'engrène dans l'alésage (3) des deux côtés.

- ▶ Insérer la vis (5) et l'aligner de manière à ce que la tête de la vis soit de niveau avec la partie inférieure du guidon (2) des deux côtés.
- ▶ Visser la molette de serrage (6).
- ▶ Enfoncer le câble (7) dans le support (8) des deux côtés.
Il ne faut plus démonter le guidon.

7.2 Accrochage et décrochage du bac de ramassage

7.2.1 Accrochage du bac de ramassage

- ▶ Arrêter la tondeuse, retirer la clé de sécurité et enlever la batterie.
- ▶ Placer la tondeuse sur une surface plane.
- ▶ Si le guidage est accroché : décrocher le guidage.
- ▶ Si l'obturateur mulching est en place : retirer l'obturateur mulching.

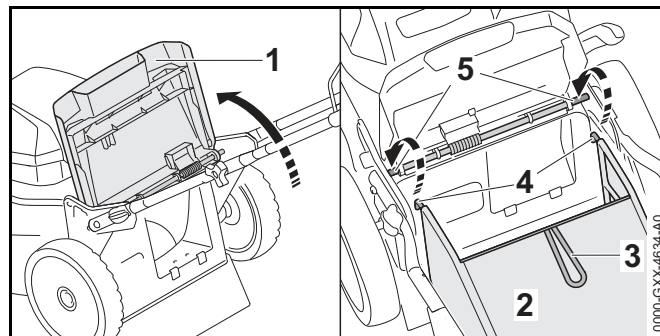

- ▶ Ouvrir et maintenir le volet d'éjection (1).
- ▶ Saisir le bac de ramassage (2) par la poignée (3) et accrocher les crochets (4) au niveau de l'axe (5).
- ▶ Poser le volet d'éjection (1) sur le bac de ramassage (2).

7.2.2 Décrochage du bac de ramassage

- ▶ Arrêter la tondeuse.
- ▶ Placer la tondeuse sur une surface plane.
- ▶ Ouvrir et maintenir le volet d'éjection.

- ▶ Déposer le bac de ramassage par le haut à l'aide de la poignée.
- ▶ Fermer le volet d'éjection.

7.3 Mise en place et retrait de l'obturateur mulching

7.3.1 Mise en place de l'obturateur mulching

- ▶ Arrêter la tondeuse, retirer la clé de sécurité et enlever la batterie.
- ▶ Placer la tondeuse sur une surface plane.

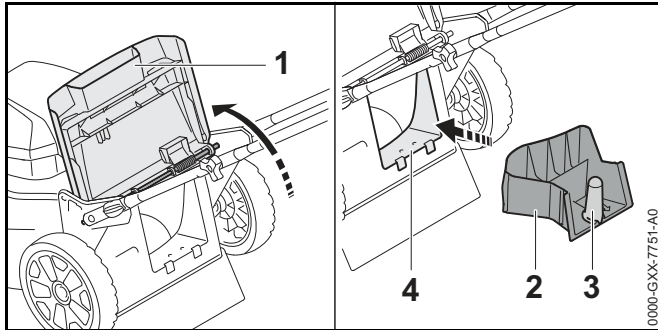

- ▶ Ouvrir et maintenir le volet d'éjection (1).
- ▶ Saisir l'obturateur mulching (2) par la poignée (3) et le mettre en place dans le canal d'éjection (4).
- ▶ Fermer le volet d'éjection (1).

7.3.2 Retrait de l'obturateur mulching

- ▶ Arrêter la tondeuse, retirer la clé de sécurité et enlever la batterie.
- ▶ Placer la tondeuse sur une surface plane.
- ▶ Ouvrir et maintenir le volet d'éjection.
- ▶ Retirer l'obturateur mulching.
- ▶ Fermer le volet d'éjection.

7.4 Accrochage et décrochage du guidage

7.4.1 Accrochage du guidage

- ▶ Arrêter la tondeuse, retirer la clé de sécurité et enlever la batterie.
- ▶ Placer la tondeuse sur une surface plane.

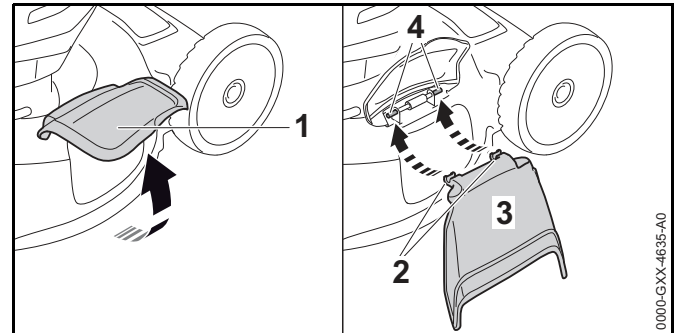

- ▶ Ouvrir et maintenir le volet d'éjection latérale (1).
- ▶ Accrocher le crochet (2) sur l'axe (4) par le bas.
- ▶ Poser le volet d'éjection latérale (1) sur le guidage (3).

7.4.2 Décrochage du guidage

- ▶ Arrêter la tondeuse, retirer la clé de sécurité et enlever la batterie.
- ▶ Placer la tondeuse sur une surface plane.

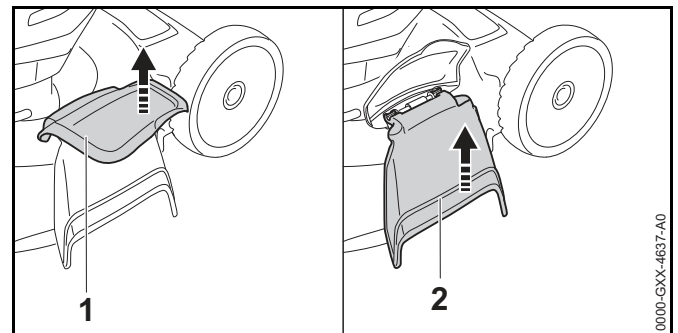

- ▶ Ouvrir et maintenir le volet d'éjection latérale (1).
- ▶ Rabattre le guidage (2) vers le haut et le déposer.

- ▶ Fermer le volet d'éjection latérale (1).

7.5 Montage et démontage de la lame

7.5.1 Montage de la lame

- ▶ Arrêter la tondeuse, retirer la clé de sécurité et enlever la batterie.
- ▶ Mettre la tondeuse en position verticale.

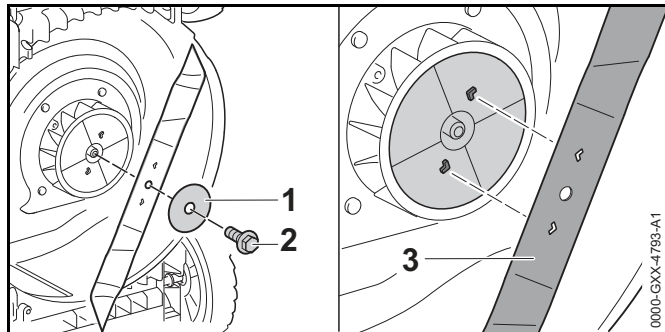

- ▶ Poser la rondelle neuve (1) sur la vis neuve (2).
- ▶ Appliquer du frein filet Loctite 243 ou Loctite 242 sur le filetage de la vis (2).
- ▶ Placer la lame (3) de sorte que les reliefs de la surface d'appui s'encastrent dans les évidements de la lame (3).

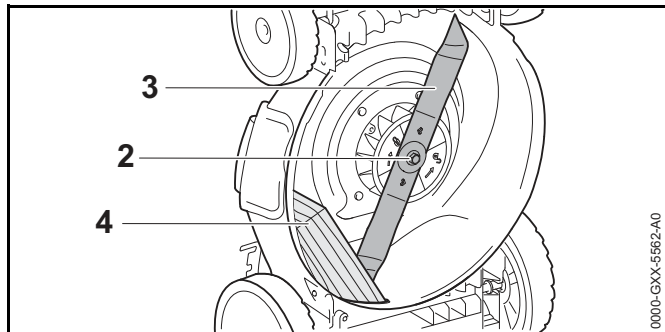

- ▶ Serrer la vis (2) avec la rondelle (1).
- ▶ Bloquer la lame (3) avec un morceau de bois (4).
- ▶ Serrer la vis (2) à un couple de 35 Nm.

7.5.2 Démontage de la lame

- ▶ Arrêter la tondeuse, retirer la clé de sécurité et enlever la batterie.
- ▶ Mettre la tondeuse en position verticale.

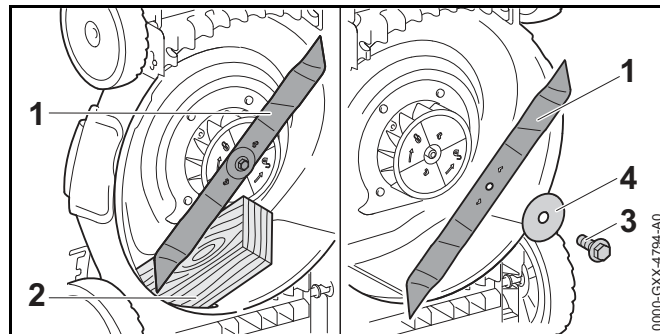

- ▶ Bloquer la lame (1) avec un morceau de bois (2).
- ▶ Dévisser la vis (3) et la déposer avec la rondelle (4).
- ▶ Déposer la lame (1).
- ▶ Jeter la vis (3) et la rondelle (4).
Utiliser une vis et une rondelle neuves pour monter la lame (1).

8 Réglage de la tondeuse pour l'utilisateur

8.1 Dépliage et réglage du guidon

- ▶ Arrêter la tondeuse, retirer la clé de sécurité et enlever la batterie.
- ▶ Placer la tondeuse sur une surface plane.

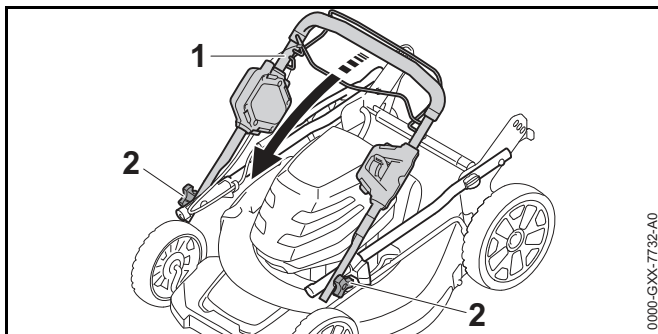

- ▶ Déplier la partie supérieure du guidon (1).
- ▶ Serrer les molettes de serrage (2).

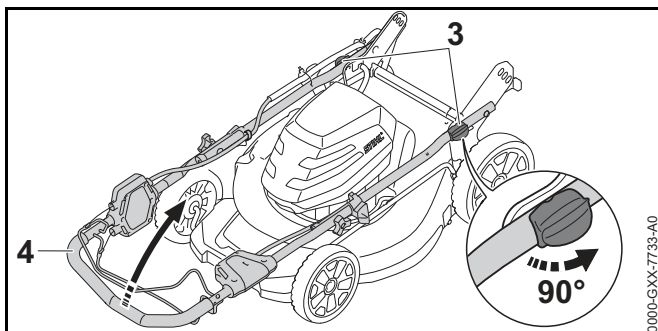

- ▶ Tourner le levier (3) de 90°.
- ▶ Déplier entièrement le guidon (4).

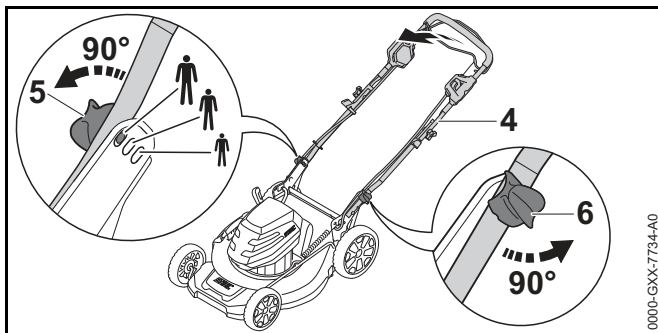

- ▶ Aligner le guidon (4) de sorte que les boulons des leviers (5 et 6) coïncident avec la position souhaitée.

- ▶ Tourner les leviers (5 et 6) de 90°.
Les boulons des leviers (5 et 6) s'enclenchent dans les alésages à la même hauteur.

8.2 Pliage du guidon

Le guidon peut être replié pour un transport ou un rangement compacts de l'appareil.

- ▶ Arrêter la tondeuse, retirer la clé de sécurité et enlever la batterie.
- ▶ Placer la tondeuse sur une surface plane.

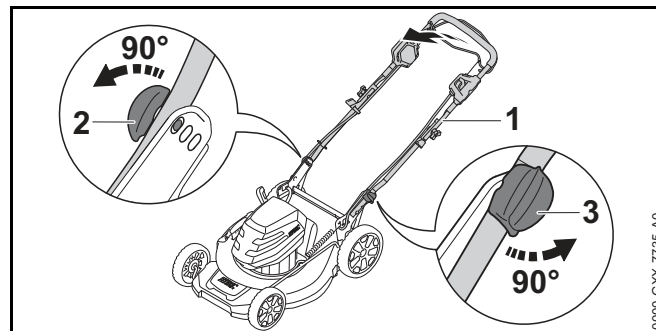

- ▶ Tenir le guidon (1) et tourner (2) le levier de 90°.
- ▶ Tourner le levier (3) de 90°.
- ▶ Replier le guidon (1).

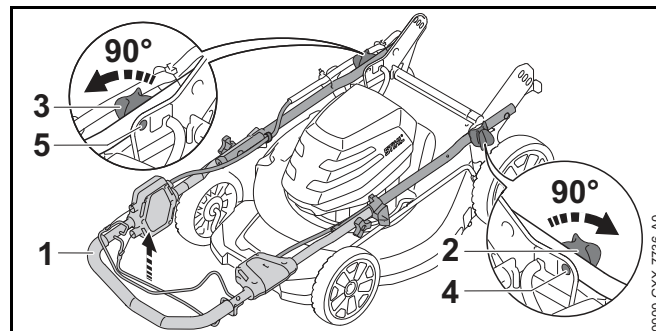

- ▶ Tourner les deux leviers (2 et 3) de 90°.

- ▶ Pousser le guidon (1) vers le haut jusqu'à ce que les boulons (4 et 5) des leviers (2 et 3) s'enclenchent. Le guidon (1) est fixé.

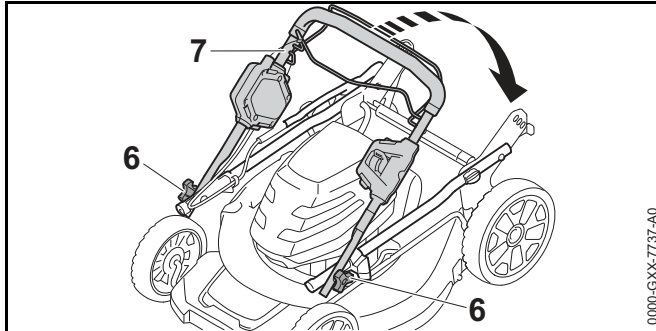

- ▶ Desserrer les molettes de serrage (6).
- ▶ Plier la partie supérieure du guidon (7).

9 Insertion et retrait de la clé de sécurité

9.1 Insertion de la clé de sécurité

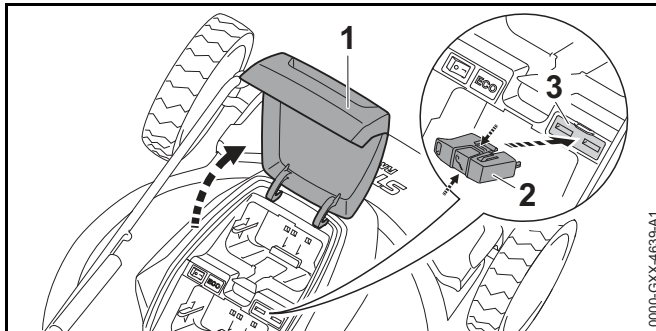

- ▶ Ouvrir le volet (1) jusqu'en butée et le tenir.
- ▶ Enfoncer la clé de sécurité (2) et la maintenir ainsi.
- ▶ Insérer la clé de sécurité (2) dans son logement (3). La clé de sécurité (2) s'enclenche en produisant un déclic.
- ▶ Fermer le volet (1).

9.2 Retrait de la clé de sécurité

- ▶ Ouvrir le volet jusqu'en butée et le maintenir.
- ▶ Enfoncer la clé de sécurité et la maintenir ainsi.
- ▶ Retirer la clé de sécurité.
- ▶ Fermer le volet.
- ▶ Conserver la clé de sécurité hors de portée des enfants.

10 Introduction et extraction de la batterie

10.1 Mise en place de la batterie

La tondeuse est équipée de deux compartiments batteries. Il est possible de transporter une batterie de rechange.

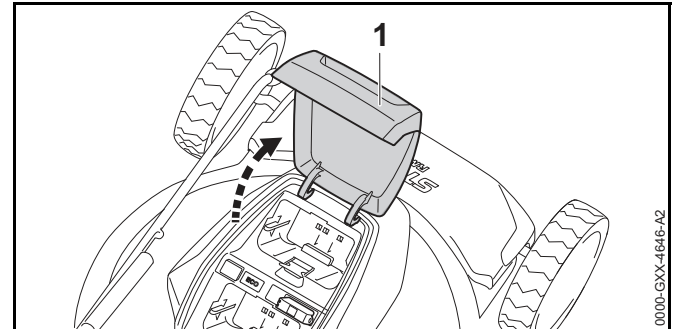

- ▶ Ouvrir le volet (1) jusqu'en butée et le maintenir.

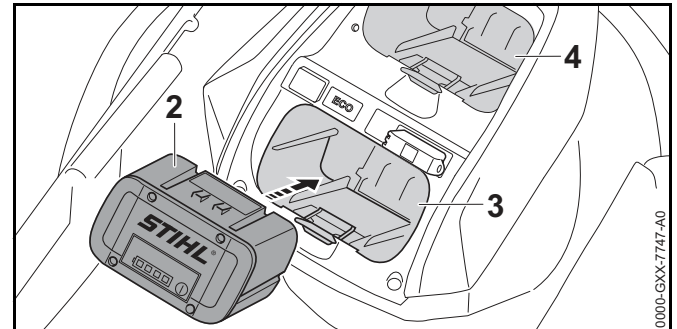

- ▶ Pousser la batterie (2) dans le compartiment batterie (3) jusqu'en butée.
La batterie (2) s'enclenche après un clic.
- ▶ Si une batterie de rechange doit être transportée : mettre en place la batterie de rechange dans le compartiment batterie (4).
La batterie s'enclenche en produisant un clic.
- ▶ Fermer le volet (1).

10.2 Retrait de la batterie

- ▶ Placer la tondeuse sur une surface plane.
- ▶ Ouvrir le volet (1) jusqu'en butée et le maintenir.

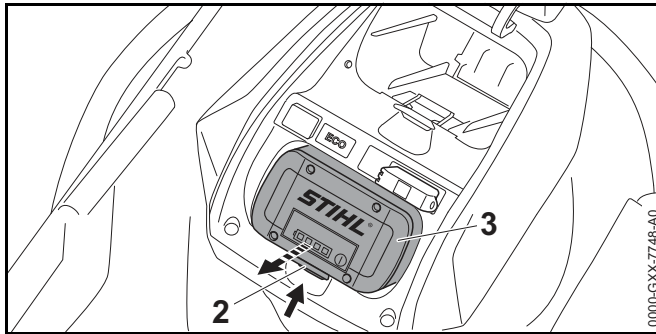

- ▶ Pousser le levier de blocage (2).
- La batterie (3) est déverrouillée et peut être retirée.
- ▶ Fermer le volet (1).

11 Mise en marche et arrêt de la tondeuse à gazon

11.1 Activation de la lame

- ▶ Placer la tondeuse sur une surface plane.

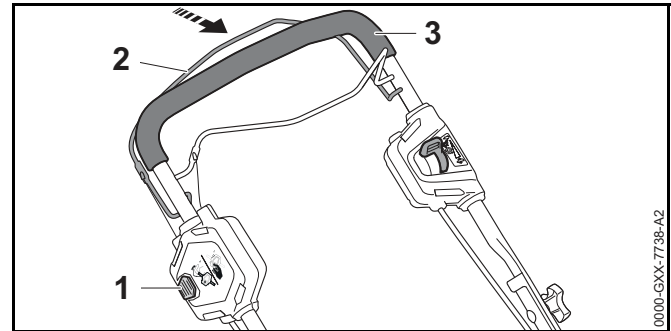



- ▶ De la main droite, appuyer sur le bouton de blocage (1) et le maintenir enfoncé.
- ▶ De la main gauche, tirer au maximum l'arceau de commande de tonte (2) en direction du guidon (3) et le tenir de sorte que le pouce tienne également le guidon (3).
La lame tourne.
- ▶ Relâcher le bouton de blocage (1).
- ▶ Avec la main droite, tenir le guidon (3) et l'arceau de commande de tonte (2) de sorte que le pouce entoure également le guidon (3).

11.2 Arrêt de la lame

- ▶ Relâcher l'arceau de commande de tonte.
- ▶ Attendre que la lame ne tourne plus.
- ▶ Si la lame continue à tourner : retirer la clé de sécurité et la batterie et demander conseil à un revendeur spécialisé STIHL.
La tondeuse est défectueuse.

12 Mise en marche/arrêt de l'entraînement

12.1 Mise en marche de l'entraînement

Il est possible de régler la vitesse de la tondeuse en continu de 1 km/h à 4,5 km/h. En position , la tondeuse roule à la vitesse maximale. En position , la tondeuse roule à la vitesse minimale.

La vitesse réglée influe sur la durée de la batterie. Plus la vitesse est faible, plus la batterie dure longtemps.

- ▶ Placer la tondeuse sur une surface plane.

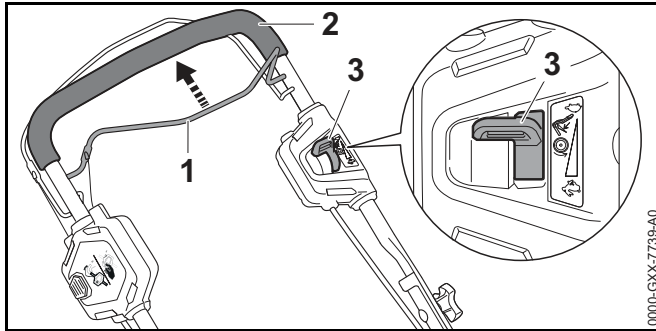

- ▶ Tirer entièrement l'arceau de commande d'entraînement (1) en direction du guidon (2) et le tenir de sorte que le pouce tienne également le guidon (2). La tondeuse se met en mouvement.
- ▶ Mettre le levier (3) dans la position souhaitée.

12.2 Arrêt de l'entraînement

- ▶ Relâcher l'arceau de commande d'entraînement.
- ▶ Attendre que la tondeuse s'immobilise.
- ▶ Si la tondeuse continue d'avancer : retirer la clé de sécurité et la batterie et demander conseil à un revendeur spécialisé STIHL. La tondeuse est défectueuse.

13 Contrôle de la tondeuse et de la batterie

13.1 Contrôle des éléments de commande

Bouton de blocage et arceau de commande de tonte



- ▶ Retirer la clé de sécurité.
- ▶ Retirer la batterie.
- ▶ Appuyer sur le bouton de blocage, puis le relâcher.

- ▶ Tirer au maximum l'arceau de commande de tonte en direction du guidon, puis le relâcher.
- ▶ Si le bouton de blocage ou l'arceau de commande est grippé ou ne revient pas dans sa position initiale : ne pas utiliser la tondeuse et demander conseil à un revendeur spécialisé STIHL. Le bouton de blocage ou l'arceau de commande de tonte est défectueux.

Arceau de commande d'entraînement

- ▶ Retirer la clé de sécurité.
- ▶ Retirer la batterie.
- ▶ Tirer au maximum l'arceau de commande d'entraînement en direction du guidon, puis le relâcher.
- ▶ Si l'arceau de commande d'entraînement est grippé ou ne revient pas dans sa position initiale : ne pas utiliser la tondeuse et demander conseil à un revendeur spécialisé STIHL. L'arceau de commande d'entraînement est défectueux.

Levier

- ▶ Retirer la clé de sécurité.
- ▶ Retirer la batterie.
- ▶ Placer le levier sur , puis sur .
- ▶ Si le levier se déplace très facilement : ne pas utiliser la tondeuse et demander conseil à un revendeur spécialisé STIHL. Le levier est défectueux.

Mise en marche de la tondeuse

- ▶ Insérer la clé de sécurité.
- ▶ Mettre en place la batterie.
- ▶ De la main droite, appuyer sur le bouton de blocage et le maintenir enfoncé.
- ▶ De la main gauche, tirer entièrement l'arceau de commande de tonte en direction du guidon et le tenir de sorte que le pouce tienne également le guidon. La lame tourne.

- ▶ Si 3 voyants clignotent en rouge : retirer la clé de sécurité et la batterie et demander conseil à un revendeur spécialisé STIHL.
La tondeuse présente une anomalie.
- ▶ Relâcher le bouton de blocage et l'arceau de commande de tonte.
La lame s'arrête rapidement de tourner.
- ▶ Si la lame continue à tourner : retirer la clé de sécurité et la batterie et demander conseil à un revendeur spécialisé STIHL.
La tondeuse est défectueuse.

Mise en marche de l'entraînement

- ▶ Insérer la clé de sécurité.
- ▶ Mettre en place la batterie.
- ▶ Tirer entièrement l'arceau de commande d'entraînement en direction du guidon et le tenir de sorte que le pouce tiennne également le guidon.
La tondeuse se met en mouvement.
- ▶ Relâcher l'arceau de commande d'entraînement.
La tondeuse s'immobilise.
- ▶ Si la tondeuse continue d'avancer : retirer la batterie et s'adresser à un revendeur spécialisé STIHL.
La tondeuse est défectueuse.

13.2 Contrôle de la lame

- ▶ Arrêter la tondeuse, retirer la clé de sécurité et enlever la batterie.
- ▶ Mettre la tondeuse en position verticale.

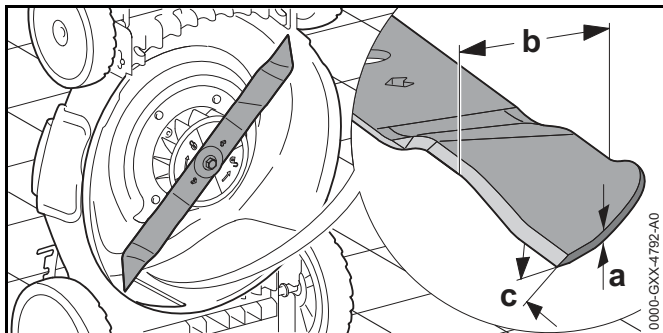

- ▶ Contrôler les points suivants :
 - Épaisseur a
 - Largeur b
 - Angle de coupe c
- ▶ Si l'épaisseur et la largeur de la lame sont inférieures aux valeurs minimales : remplacer la lame, 22.2.
- ▶ Si l'angle de coupe n'est pas respecté : affûter la lame, 22.2.
- ▶ En cas de doute : demander conseil à un revendeur spécialisé STIHL.

13.3 Contrôle de la batterie

- ▶ Appuyer sur la touche de la batterie.
Les DEL sont allumées continuellement ou clignotent.
- ▶ Si les DEL ne sont pas allumées continuellement et ne clignotent pas non plus : ne pas utiliser la batterie, mais consulter un revendeur spécialisé STIHL.
Il y a un dérangement dans la batterie.

14 Utilisation de la tondeuse

14.1 Conduite et guidage de la tondeuse

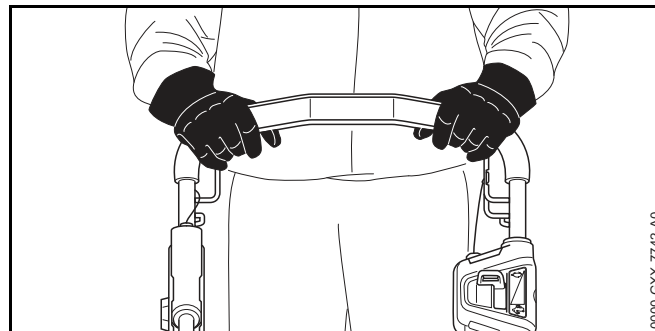

- ▶ Tenir le guidon des deux mains de sorte que les pouces l'entourent également.

14.2 Réglage de la hauteur de coupe

En fonction de l'application, il est possible de régler 8 hauteurs de coupe :

- 25 mm = position 1
- 33 mm = position 2
- 43 mm = position 3
- 52 mm = position 4
- 63 mm = position 5
- 75 mm = position 6
- 87 mm = position 7
- 100 mm = position 8

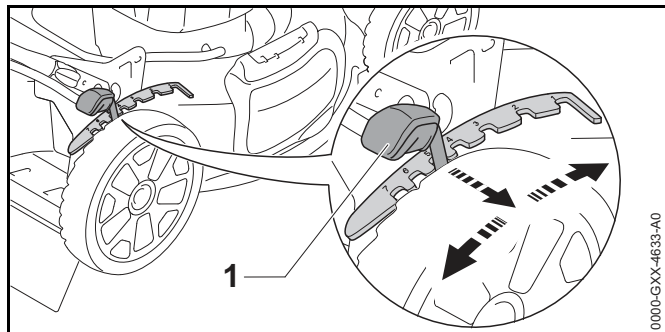

Les positions sont indiquées sur la tondeuse.

- ▶ Retirer le levier (1) de la découpe et le placer à la position souhaitée.

14.3 Activation du mode ECO

Lorsque le mode ECO est activé, la tondeuse reconnaît les conditions d'utilisation définies et règle automatiquement la vitesse de rotation adaptée de la lame.

La durée de fonctionnement de la batterie peut ainsi être prolongée.

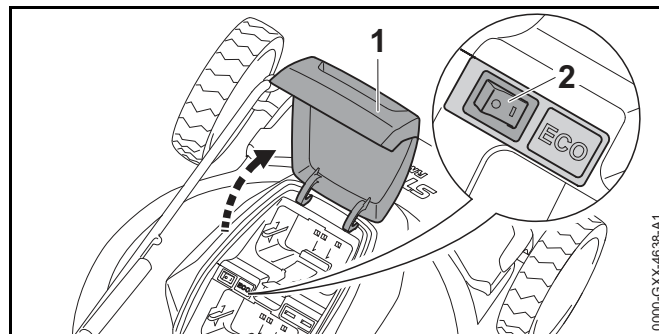

- ▶ Ouvrir le volet (1) jusqu'en butée et le maintenir.
- ▶ Placer l'interrupteur ECO (2) en position I.
- ▶ Fermer le volet (1).

14.4 Tonte et mulching

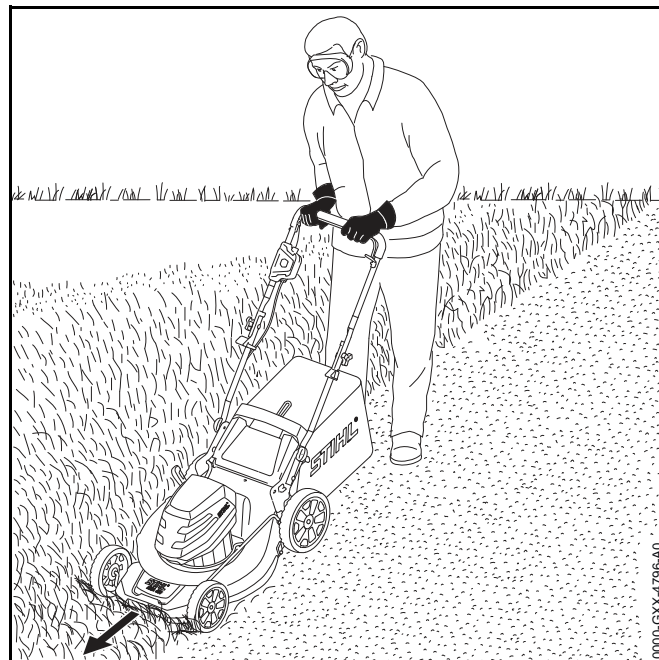

- ▶ En cas d'utilisation avec l'entraînement activé : faire avancer la tondeuse de manière contrôlée.
- ▶ En cas d'utilisation avec l'entraînement désactivé : pousser la tondeuse lentement et de manière contrôlée.

15 Après le travail

15.1 Après le travail

- ▶ Arrêter la tondeuse, retirer la clé de sécurité et enlever la batterie.
- ▶ Si la tondeuse est mouillée : laisser sécher la tondeuse.
- ▶ Si la batterie est mouillée : la laisser sécher.
- ▶ Nettoyer la tondeuse.
- ▶ Nettoyer la batterie.

16 Transport

16.1 Transport de la tondeuse

- ▶ Arrêter la tondeuse.
La lame ne doit pas tourner.

Utilisation de l'entraînement

- ▶ Mettre l'entraînement en marche.
- ▶ Faire avancer la tondeuse de manière contrôlée.

Pour pousser la tondeuse

- ▶ Retirer la clé de sécurité et la batterie.
- ▶ Pousser la tondeuse lentement et de manière contrôlée.

Pour porter la tondeuse

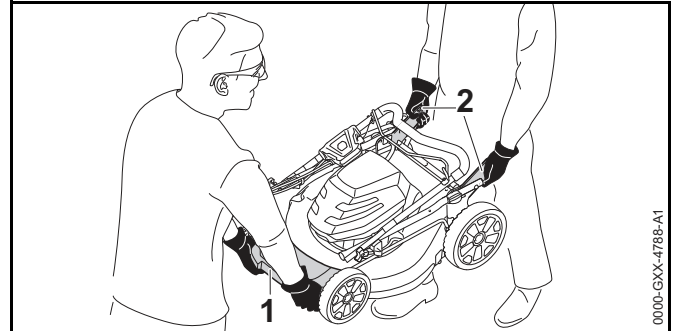

- ▶ Retirer la clé de sécurité et la batterie.
- ▶ Replier le guidon.
- ▶ Porter des gants de protection en matière résistante.
- ▶ Porter la tondeuse à deux, l'une des personnes tenant la tondeuse des deux mains au niveau du cache (1) et l'autre personne la tenant des deux mains au niveau des consoles (2).

Transport de la tondeuse dans un véhicule

- ▶ Retirer la clé de sécurité et la batterie.
- ▶ Sécuriser la tondeuse sur ses quatre roues de sorte qu'elle ne bascule pas et ne puisse pas bouger.

16.2 Transport de la batterie

- ▶ Arrêter la tondeuse et enlever la batterie.
- ▶ S'assurer que la batterie est en bon état de fonctionnement.
- ▶ Emballer la batterie en respectant les conditions suivantes :
 - L'emballage n'est pas conducteur d'électricité.
 - La batterie ne peut pas bouger dans l'emballage.
- ▶ Fixer l'emballage de manière à ce qu'il ne puisse pas bouger.

La batterie est soumise aux exigences relatives au transport de marchandises dangereuses. La batterie est classée comme UN 3480 (batteries lithium-ion) et a été vérifiée conformément aux vérifications et critères du Manuel des Nations Unies, partie III, sous-section 38.3.

Les consignes de transport sont disponibles sous www.stihl.com/safety-data-sheets.

17 Rangement

17.1 Remisage de la tondeuse

- ▶ Arrêter la tondeuse, retirer la clé de sécurité et enlever la batterie.
- ▶ Remiser la tondeuse en respectant les conditions suivantes :
 - La tondeuse se trouve hors de portée des enfants.
 - La tondeuse est propre et sèche.
 - La tondeuse ne peut pas se renverser.

17.2 Conservation de la batterie

STIHL recommande de conserver la batterie à un niveau de charge situé entre 40 % et 60 % (2 voyants allumés en vert).

- ▶ Conserver la batterie en respectant les conditions suivantes :
 - La batterie se trouve hors de portée des enfants.
 - La batterie est propre et sèche.
 - La batterie se situe dans une pièce fermée.
 - La batterie est détachée de la tondeuse et du chargeur.
 - La batterie est rangée dans un emballage non conducteur d'électricité.
 - La batterie est à une plage de température comprise entre - 10 °C et + 50 °C.

18 Nettoyage

18.1 Mise en position verticale de la tondeuse

- ▶ Arrêter la tondeuse, retirer la clé de sécurité et enlever la batterie.
- ▶ Placer la tondeuse sur une surface plane.
- ▶ Régler la hauteur de coupe à la position 4.
- ▶ Replier le guidon.

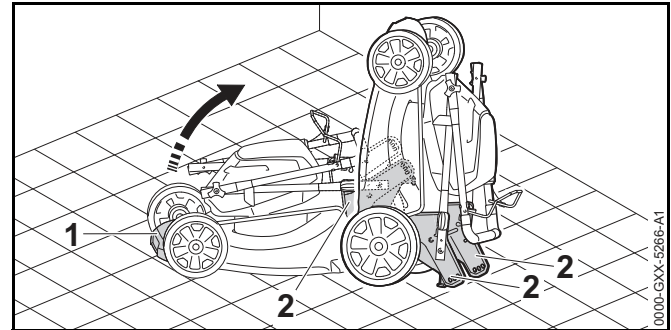

- ▶ Saisir la tondeuse en plaçant une main sur le cache (1) et l'autre main sur la console (2).
- ▶ Relever la tondeuse de manière à ce que les consoles (2) soient en contact avec le sol.

18.2 Nettoyage de la tondeuse

- ▶ Arrêter la tondeuse, retirer la clé de sécurité et enlever la batterie.
- ▶ Nettoyer la tondeuse avec un chiffon humide.
- ▶ Nettoyer le canal d'éjection et le canal d'éjection latérale à l'aide d'une brosse douce ou d'un chiffon humide.
- ▶ Éliminer les corps étrangers du compartiment batterie et le nettoyer avec un chiffon humide.
- ▶ Nettoyer les contacts électriques du compartiment batterie à l'aide d'un pinceau ou d'une brosse douce.
- ▶ Nettoyer la fente d'aération avec un pinceau.
- ▶ Mettre la tondeuse en position verticale.

- ▶ Nettoyer la lame et la zone périphérique à l'aide d'un bout de bois, d'une brosse douce ou d'un chiffon humide.

18.3 Nettoyage de la batterie

- ▶ Nettoyer la batterie avec un chiffon humide.

19 Maintenance

19.1 Affûtage et équilibrage de la lame

L'affûtage et l'équilibrage de la lame nécessitent une longue pratique.

Les limes STIHL, les gabarits d'affûtage STIHL et les affûteuses STIHL aident à affûter correctement la lame.

STIHL recommande de faire affûter et équilibrer la lame par un revendeur spécialisé STIHL.



AVERTISSEMENT

Les tranchants de la lame sont très aiguisés. L'utilisateur risque de se couper.

- ▶ Porter des gants de protection en matière résistante.
- ▶ Arrêter la tondeuse, retirer la clé de sécurité et enlever la batterie.
- ▶ Mettre la tondeuse en position verticale.
- ▶ Démontez la lame.

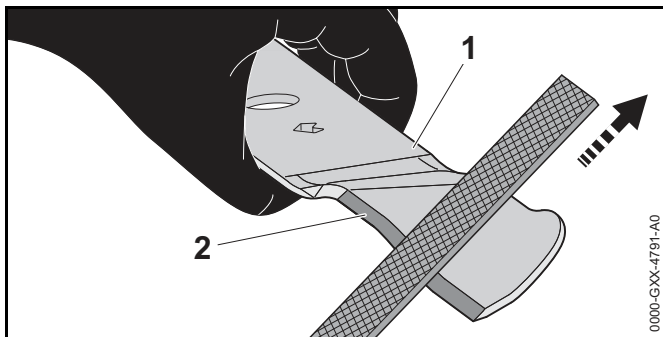

- ▶ Affûter le tranchant (2) avec une lime plate STIHL par un mouvement en avant. Lors de cette opération, respecter l'angle de coupe, 22.2.
- ▶ Retourner la lame (1).
- ▶ Affûter l'autre tranchant (2).
- ▶ Remonter la lame.
- ▶ En cas de doute : demander conseil à un revendeur spécialisé STIHL.

20 Réparation

20.1 Réparation de la tondeuse et de la batterie

L'utilisateur ne doit pas réparer lui-même la tondeuse, la lame et la batterie.

- ▶ Si la tondeuse ou la lame sont endommagées : ne pas utiliser la tondeuse ni la lame et demander conseil à un revendeur spécialisé STIHL.
- ▶ Si la batterie est défectueuse ou endommagée : la remplacer.
- ▶ Si les pictogrammes sont illisibles ou endommagés : faire remplacer les pictogrammes par un revendeur spécialisé STIHL.

21 Dépannage

21.1 Résolution des dysfonctionnements de la tondeuse ou de la batterie.

Dysfonctionnement	Voyants sur la batterie	Cause	Solutions
La tondeuse ne démarre pas à la mise en marche.	1 voyant clignote en vert.	Le niveau de charge de la batterie est insuffisant.	<ul style="list-style-type: none"> ▶ Recharger la batterie.
	1 voyant est allumé en rouge.	La batterie est trop chaude ou trop froide.	<ul style="list-style-type: none"> ▶ Retirer la clé de sécurité. ▶ Retirer la batterie. ▶ Laisser refroidir la batterie ou la réchauffer.
	3 voyants clignent en rouge.	La tondeuse présente une anomalie.	<ul style="list-style-type: none"> ▶ Retirer la clé de sécurité. ▶ Retirer la batterie. ▶ Nettoyer les contacts électriques dans le compartiment batterie. ▶ Mettre en place la batterie. ▶ Mettre en marche la tondeuse. ▶ Si 3 voyants continuent de clignoter en rouge : ne pas utiliser la tondeuse et demander conseil à un revendeur spécialisé STIHL.
	3 voyants sont allumés en rouge.	La tondeuse est trop chaude.	<ul style="list-style-type: none"> ▶ Retirer la clé de sécurité. ▶ Retirer la batterie. ▶ Laisser refroidir la tondeuse.
	4 voyants clignent en rouge.	La batterie présente une anomalie.	<ul style="list-style-type: none"> ▶ Retirer la batterie et la remettre en place. ▶ Mettre en marche la tondeuse. ▶ Si 4 voyants continuent de clignoter en rouge : ne pas utiliser la batterie et demander conseil à un revendeur spécialisé STIHL.
		Le branchement électrique entre la tondeuse et la batterie est coupé.	<ul style="list-style-type: none"> ▶ Retirer la clé de sécurité. ▶ Retirer la batterie. ▶ Nettoyer les contacts électriques dans le compartiment batterie. ▶ Insérer la clé de sécurité. ▶ Mettre en place la batterie.

Dysfonctionnement	Voyants sur la batterie	Cause	Solutions
		La tondeuse ou la batterie sont humides.	<ul style="list-style-type: none"> ▶ Retirer la clé de sécurité. ▶ Retirer la batterie. ▶ Nettoyer la tondeuse. ▶ Laisser sécher la tondeuse ou la batterie.
		La résistance au niveau de la lame est trop importante.	<ul style="list-style-type: none"> ▶ Régler une hauteur de coupe supérieure. ▶ Démarrer la tondeuse dans de l'herbe moins haute.
L'entraînement ne fonctionne pas.		L'entraînement présente une anomalie.	<ul style="list-style-type: none"> ▶ Retirer la batterie et la remettre en place. ▶ Mettre l'entraînement en marche. ▶ Si l'entraînement ne fonctionne toujours pas : demander conseil à un revendeur spécialisé STIHL.
La tondeuse s'arrête pendant le fonctionnement.	3 voyants sont allumés en rouge.	La tondeuse est trop chaude.	<ul style="list-style-type: none"> ▶ Retirer la clé de sécurité. ▶ Retirer la batterie. ▶ Laisser refroidir la tondeuse. ▶ Nettoyer la tondeuse. ▶ Ne pas démarrer la tondeuse trop souvent en peu de temps. ▶ En cas d'utilisation avec l'entraînement activé : réduire la vitesse. ▶ En cas d'utilisation avec l'entraînement désactivé : avancer plus lentement. ▶ Régler une hauteur de coupe supérieure. ▶ Tondre dans de l'herbe moins haute.
		La lame est bloquée.	<ul style="list-style-type: none"> ▶ Retirer la clé de sécurité. ▶ Retirer la batterie. ▶ Nettoyer la tondeuse.
		Une anomalie électrique s'est produite.	<ul style="list-style-type: none"> ▶ Retirer la batterie et la remettre en place. ▶ Mettre en marche la tondeuse.

Dysfonctionnement	Voyants sur la batterie	Cause	Solutions
Le temps de fonctionnement de la tondeuse est trop court.		La batterie n'est pas complètement rechargée.	► Recharger la batterie entièrement.
		La durée de vie de la batterie a été dépassée.	► Remplacer la batterie.
Le processus de recharge ne démarre pas après la mise en place de la batterie dans le chargeur.	1 voyant est allumé en rouge.	La batterie est trop chaude ou trop froide.	► Laisser la batterie en place dans le chargeur. Le processus de recharge démarre automatiquement dès que la plage de température autorisée est atteinte.

22 Caractéristiques techniques

22.1 Tondeuse STIHL RMA 510.0 V

- Batterie autorisée : STIHL AP
- Poids sans batterie : 29 kg
- Capacité maximale du bac de ramassage : 75 l
- Largeur de coupe : 51 cm
- Régime : 3 200 tr/min
- Régime en mode ECO : 2 800 tr/min

La durée de fonctionnement est indiquée à la page www.stihl.com/battery-life.

22.2 Lame

- Épaisseur : 2,5 mm
- Épaisseur minimale : 2,0 mm
- Largeur : 50 mm
- Largeur minimale : 45 mm
- Angle de coupe : 30°

22.3 Batterie STIHL AP

- Technologie de batterie : lithium-ion
- Tension : 36 V
- Capacité en Ah : voir plaque signalétique
- Capacité énergétique en Wh : voir plaque signalétique
- Poids en kg : voir plaque signalétique
- Plage de températures admissibles pour l'utilisation et le rangement : de - 10 °C à + 50 °C

22.4 REACH

REACH (enRegistrement, Evaluation et Autorisation des substances CHimiques) est le nom d'un règlement CE qui couvre le contrôle de la fabrication, de l'importation, de la mise sur le marché et de l'utilisation des substances chimiques.

Pour obtenir de plus amples informations sur le respect du règlement REACH, voir www.stihl.com/reach.

23 Pièces de rechange et accessoires

23.1 Pièces de rechange et accessoires

STIHL Ces symboles identifient les pièces de rechange d'origine STIHL et les accessoires d'origine STIHL.

STIHL recommande d'utiliser des pièces de rechange d'origine STIHL et des accessoires d'origine STIHL.

Pour obtenir des pièces de rechange d'origine STIHL et des accessoires d'origine STIHL, s'adresser à un revendeur spécialisé STIHL.

24 Mise au rebut

24.1 Mise au rebut de la tondeuse et de la batterie

Les revendeurs spécialisés STIHL se tiennent à disposition pour toute information concernant la mise au rebut.

- ▶ Mettre au rebut la tondeuse, la lame, la batterie, les accessoires et l'emballage conformément à la réglementation et dans le respect de l'environnement.

Índice

1	Prólogo	61	8	Ajustar el cortacésped para el usuario	77
2	Informaciones relativas a estas instrucciones para la reparación	61	8.1	Desplegar y ajustar el manillar	77
2.1	Documentación aplicable	61	8.2	Plegar el manillar	78
2.2	Marca de las indicaciones de advertencia en el texto	62	9	Insertar la llave de seguridad y retirarla	78
2.3	Símbolos en el texto	62	9.1	Insertar la llave de seguridad	78
3	Sinopsis	62	9.2	Retirar la llave de seguridad	79
3.1	Cortacésped y batería	62	10	Colocar y sacar el acumulador	79
3.2	Símbolos	63	10.1	Colocar el acumulador	79
4	Indicaciones relativas a la seguridad	64	10.2	Sacar el acumulador	79
4.1	Símbolos de advertencia	64	11	Conectar y desconectar el cortacésped	79
4.2	Aplicación para trabajos apropiados	65	11.1	Conectar la cuchilla	79
4.3	Requerimientos al usuario	65	11.2	Desconectar la cuchilla	80
4.4	Ropa y equipamiento de trabajo	66	12	Conectar y desconectar el accionamiento	80
4.5	Sector de trabajo y entorno	66	12.1	Conectar el accionamiento	80
4.6	Estado seguro	67	12.2	Desconectar el accionamiento	80
4.7	Trabajar	69	13	Comprobar el cortacésped y el acumulador	81
4.8	Transporte	70	13.1	Comprobar los elementos de mando	81
4.9	Almacenamiento	71	13.2	Comprobar la cuchilla	81
4.10	Limpieza, mantenimiento y reparación	72	13.3	Comprobar el acumulador	82
5	Preparar el cortacésped para el trabajo	73	14	Trabajar con el cortacésped	82
5.1	Preparar el cortacésped para el trabajo	73	14.1	Sujeción y manejo de la máquina	82
6	Cargar el acumulador y LEDs	73	14.2	Ajustar la altura de corte	82
6.1	Cargar el acumulador	73	14.3	Conectar el modo ECO	83
6.2	Indicar el estado de carga	74	14.4	Siega y mulching	83
6.3	LEDs en el acumulador	74	15	Después del trabajo	83
7	Ensamblar el cortacésped	74	15.1	Después del trabajo	83
7.1	Montar el manillar	74	16	Transporte	84
7.2	Enganchar y desenganchar el colector de hierba	74	16.1	Transportar el cortacésped	84
7.3	Colocar y sacar el dispositivo de mulching	75	16.2	Transportar el acumulador	84
7.4	Enganchar y desenganchar la guía	75	17	Almacenamiento	84
7.5	Montar y desmontar la cuchilla	76	17.1	Guardar el cortacésped	84
			17.2	Guardar el acumulador	85

Este manual de instrucciones está protegido por derechos de autor. Nos reservamos todos los derechos, especialmente el derecho a la reproducción, traducción y elaboración con sistemas electrónicos.

18 Limpiar	85
18.1 Poner el cortacésped en posición vertical	85
18.2 Limpiar el cortacésped	85
18.3 Limpiar el acumulador	85
19 Mantenimiento	85
19.1 Afilar y equilibrar la cuchilla	85
20 Reparación	86
20.1 Reparar el cortacésped y el acumulador	86
21 Subsanan las perturbaciones	87
21.1 Subsanan las perturbaciones del cortacésped o el acumulador	87
22 Datos técnicos	90
22.1 Cortacésped STIHL RMA 510.0 V	90
22.2 Cuchillas	90
22.3 Acumulador STIHL AP	90
22.4 REACH	90
23 Piezas de repuesto y accesorios	90
23.1 Piezas de repuesto y accesorios	90
24 Gestión de residuos	90
24.1 Gestionar como residuo el cortacésped y el acumulador	90

1 Prólogo

Distinguido cliente:

Nos alegramos de que se hayan decidido por STIHL. Desarrollamos y confeccionamos nuestros productos en primera calidad y con arreglo a las necesidades de nuestros clientes. De esta manera conseguimos elaborar productos altamente fiables incluso en condiciones de esfuerzo extremas.

STIHL también presta un Servicio Postventa de primera calidad. Nuestros comercios especializados garantizan un asesoramiento e instrucciones competentes así como un amplio asesoramiento técnico.

Le agradecemos su confianza y le deseamos que disfrute de su producto STIHL.

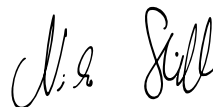

Dr. Nikolas Stihl

IMPORTANTE: LEER ANTES DE USAR Y GUARDAR.

2 Informaciones relativas a estas instrucciones para la reparación

2.1 Documentación aplicable

Se aplican las normas de seguridad locales.

- ▶ Adicionalmente a este manual de instrucciones, leer los siguientes documentos, entenderlos, y guardarlos:
 - Indicaciones de seguridad del acumulador STIHL AP
 - Manual de instrucciones de los cargadores STIHL AL 101, 300, 500
 - Información de seguridad para acumuladores STIHL y productos con acumulador montado:
www.stihl.com/safety-data-sheets

2.2 Marca de las indicaciones de advertencia en el texto

⚠ PELIGRO

La indicación hace referencia a peligros que pueden provocar lesiones graves o la muerte.

- ▶ Con las medidas mencionadas se pueden evitar lesiones graves o mortales.

⚠ ADVERTENCIA

La indicación hace referencia a peligros que **pueden** provocar lesiones graves o la muerte.

- ▶ Con las medidas mencionadas se pueden evitar lesiones graves o mortales.

INDICACIÓN

La indicación hace referencia a peligros que pueden provocar daños materiales.

- ▶ Con las medidas mencionadas se pueden evitar daños materiales.

2.3 Símbolos en el texto



Este símbolo remite a un capítulo de este manual de instrucciones.

3 Sinopsis

3.1 Cortacésped y batería

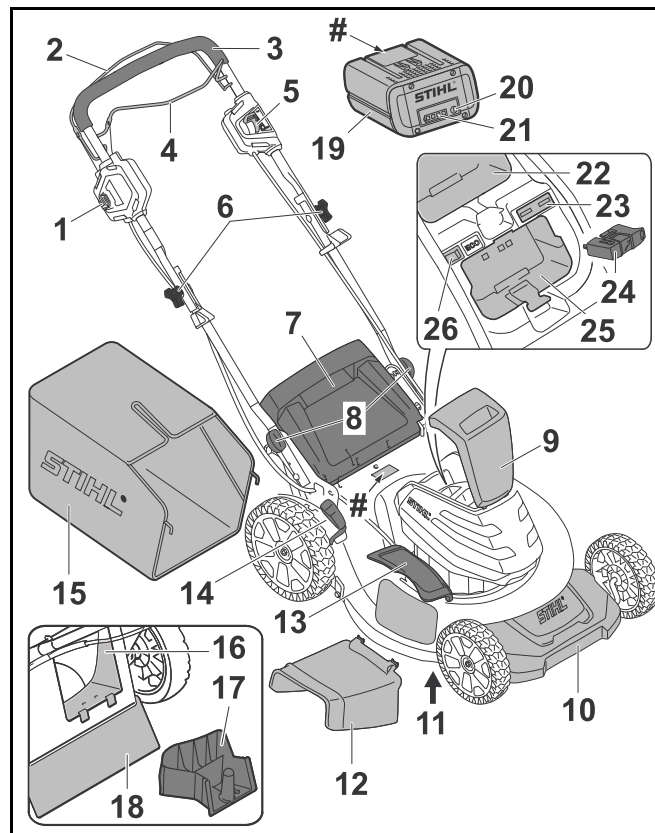

1 Botón de bloqueo

El botón de bloqueo conecta y desconecta el cortacésped junto con el estribo de mando para corte de césped.

2 Estribo de mando para corte de césped

El estribo de mando para corte de césped conecta y desconecta el cortacésped junto con el botón de bloqueo.

3 Manillar

El manillar sirve para sujetar, conducir y transportar el cortacésped.

4 Estribo de mando para tracción a las ruedas

El estribo de mando para tracción a las ruedas conecta y desconecta la tracción a las ruedas.

5 Palanca

La palanca sirve para ajustar la velocidad de la tracción a las ruedas.

6 Tuerca con mango de estrella

La tuerca con mango de estrella fija la parte superior del manillar firmemente a la parte inferior.

7 Deflector

El deflector cierra el canal de expulsión.

8 Palanca

La palanca bloquea el ajuste del manillar.

9 Tapa

La tapa cubre la batería, el conmutador ECO y la llave de seguridad, y protege contra suciedad.

10 Cubierta

La cubierta cubre y sirve para transportar el cortacésped.

11 Cuchilla

La cuchilla corta y realiza el mulching del césped.

12 Guía

La guía conduce la hierba cortada al suelo.

13 Deflector lateral

El deflector lateral cierra el canal de expulsión lateral.

14 Palanca

La palanca sirve para ajustar la altura de corte.

15 Recogedor de hierba

El recogedor de hierba se encarga de recoger la hierba cortada.

16 Canal de expulsión

El canal de expulsión conduce la hierba cortada al recogedor de hierba.

17 Accesorio de mulching

El accesorio de mulching cierra el canal de expulsión.

18 Protector

El protector protege al usuario de objetos lanzados al aire y del contacto con la cuchilla.

19 Batería

La batería suministra energía al cortacésped.

20 Botón

El botón activa los LED de la batería.

21 LED

Los LED indican el estado de carga de la batería y las anomalías.

22 Compartimento de la batería

El compartimento de la batería incorpora una batería de repuesto.

23 Adaptador para la llave

El adaptador para la llave incorpora la llave de seguridad.

24 Llave de seguridad

La llave de seguridad activa el cortacésped.

25 Compartimento de la batería

El compartimento de la batería incorpora la batería.

26 Conmutador ECO

El conmutador ECO conecta y desconecta el modo ECO.

Placa de características con número de serie**3.2 Símbolos**

Los símbolos pueden estar en el cortacésped y el acumulador y significan lo siguiente:



Este símbolo es el distintivo de la llave de seguridad.



Este símbolo es el distintivo del alojamiento de la llave.



Este símbolo es el distintivo del interruptor ECO.

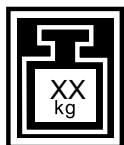

Este símbolo indica el peso del cortacésped.

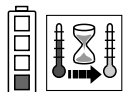

1 LED luce en rojo. El acumulador está demasiado caliente o demasiado frío.

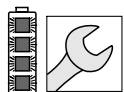

4 LEDs parpadean en rojo. Hay una perturbación en el acumulador.



El LED luce en verde y los LEDs en el acumulador lucen o parpadean en verde. Se está cargando el acumulador.



El LED parpadea en rojo. No hay contacto eléctrico entre el acumulador y el cargador o hay una perturbación en el acumulador o en el cargador.



LWA Nivel de potencia sonora garantizado según la directriz 2000/14/CE en dB(A) para hacer equiparables las emisiones sonoras de productos.



Los datos cerca del símbolo indican el contenido energético del acumulador según la especificación del fabricante de las células. El contenido de energía que hay a disposición en la aplicación es más bajo.



No desprenderse del producto mediante la basura doméstica.



En esta posición, el cortacésped se mueve a la máxima velocidad.



En esta posición, el cortacésped se mueve a la velocidad más baja.

4 Indicaciones relativas a la seguridad

4.1 Símbolos de advertencia

Los símbolos de advertencia en el cortacésped o en la batería significan lo siguiente:



Tener en cuenta las indicaciones de seguridad y las medidas a tomar.



Leer, comprender y conservar el manual de instrucciones.



Utilizar gafas de protección.



Tener en cuenta las indicaciones de seguridad respecto a los objetos lanzados al aire y las medidas a tomar.



No tocar una cuchilla en rotación.



Sacar la batería al interrumpir el trabajo, durante el transporte y almacenamiento, y al realizar trabajos de mantenimiento o reparación.



Retirar la llave de seguridad al interrumpir el trabajo, durante el transporte y almacenamiento, y al realizar trabajos de mantenimiento o reparación.



Mantener la distancia de seguridad.



Proteger el cortacésped de la lluvia y la humedad, y no sumergirlo en ningún líquido.



Proteger la batería del calor y del fuego.



No sumergir la batería en ningún líquido.



Mantener el rango de temperatura admisible de la batería.

4.2 Aplicación para trabajos apropiados

El cortacésped STIHL RMA 510 V sirve para cortar hierba seca y hacer mulching.

El cortacésped no se puede utilizar bajo la lluvia.

El cortacésped recibe energía de un acumulador STIHL AP.

⚠ ADVERTENCIA

- Los acumuladores no autorizados por STIHL para el cortacésped pueden originar incendios y explosiones. Las personas pueden sufrir lesiones graves o mortales y se pueden producir daños materiales.
 - ▶ Utilizar el cortacésped con un acumulador STIHL AP.
- En el caso de que el cortacésped o el acumulador no se empleen de forma apropiada, las personas pueden sufrir lesiones graves o mortales y se pueden producir daños materiales.
 - ▶ Emplear el cortacésped tal y como se especifica en este manual de instrucciones.

4.3 Requerimientos al usuario

⚠ ADVERTENCIA

- Los usuarios no instruidos no pueden identificar o calcular los peligros del cortacésped. El usuario u otras personas pueden sufrir lesiones graves o mortales.



- ▶ Leer este manual de instrucciones, entenderlo y guardarlo.

- ▶ En caso de prestar el cortacésped a otra persona: entregarle el manual de instrucciones.
- ▶ Asegurarse de que el usuario cumple con estos requisitos:
 - El usuario está descansado.
 - El usuario tiene capacidad física, sensorial y psíquica para manejar el cortacésped y el acumulador y trabajar con los mismos. En el caso de que el usuario presente limitaciones físicas, sensoriales o

psíquicas, deberá trabajar solo bajo supervisión y siguiendo las instrucciones de una persona responsable.

- El usuario puede identificar o calcular los peligros del cortacésped y el acumulador.
 - El usuario es mayor de edad o, según las correspondientes regulaciones nacionales, es instruido bajo supervisión en una profesión.
 - El usuario ha recibido instrucciones de un distribuidor especializado de STIHL o una persona especializada antes de trabajar por primera vez con el cortacésped.
 - El usuario no está bajo los efectos del alcohol, medicamentos o drogas.
- En caso de dudas: acuda a un distribuidor especializado STIHL.

4.4 Ropa y equipamiento de trabajo

⚠ ADVERTENCIA

- Durante el trabajo pueden salir despedidos objetos a alta velocidad. El usuario puede resultar lesionado.
 - Llevar un pantalón largo de material resistente.
- Durante el trabajo puede levantarse polvo. El polvo aspirado puede perjudicar la salud y provocar reacciones alérgicas.
 - Si se levanta polvo: llevar una máscara antipolvo.
- La ropa inapropiada puede quedar atrapada en madera, matorrales y en el cortacésped. Los usuarios que no lleven ropa apropiada puede ser gravemente lesionados.
 - Llevar ropa ajustada al cuerpo.
 - Quitarse bufandas y joyas.

- Durante la limpieza, el mantenimiento o el transporte, el usuario puede entrar en contacto con la cuchilla. El usuario puede resultar lesionado.
 - Llevar guantes de trabajo de material resistente.
- El usuario que no lleva calzado apropiado puede resbalar. El usuario puede resultar lesionado.
 - Llevar calzado resistente y cerrado con suela antideslizante.
- Al afilar las cuchillas pueden salir despedidas partículas de material. El usuario puede resultar lesionado.
 - Llevar gafas de protección ajustadas a la cabeza. Las gafas de protección apropiadas se han comprobado según la norma EN 166 o según disposiciones nacionales, y están a la venta en los comercios con su correspondiente identificación.
 - Llevar guantes de trabajo de material resistente.

4.5 Sector de trabajo y entorno

4.5.1 Cortacésped

⚠ ADVERTENCIA

- Las personas ajenas al trabajo, al igual que niños y animales, no pueden reconocer ni evaluar los peligros que se desprenden del cortacésped y de los objetos lanzados al aire. Las personas ajenas al trabajo, niños y animales pueden sufrir lesiones graves, y se pueden producir daños materiales.



- Las personas ajenas al trabajo, los niños y los animales que se encuentren 15 m alrededor de la zona de trabajo deben mantenerse alejados de ella.
- Mantener una distancia de 15 m a los objetos.
- No dejar el cortacésped sin vigilancia.
- Asegurarse de que los niños no puedan jugar con el cortacésped.

- El cortacésped no está protegido contra el agua. Si se trabaja con lluvia o en entornos húmedos, puede producirse una descarga eléctrica. El usuario puede lesionarse y el cortacésped puede ser dañado.



- ▶ No trabajar bajo la lluvia ni en entornos húmedos.

- ▶ No cortar ni realizar el mulching estando la hierba mojada.

- Los componentes eléctricos del cortacésped pueden generar chispas. En entornos fácilmente inflamables o explosivos las chispas pueden provocar incendios y explosiones. Pueden producirse lesiones graves o mortales y también daños materiales.

- ▶ No trabajar en un entorno fácilmente inflamable o explosivo.

4.5.2 Zona de trabajo y entorno

⚠ ADVERTENCIA

- Las personas ajenas a la máquina, los niños y los animales no pueden identificar ni calcular los peligros del acumulador. Las personas ajenas, los niños y los animales pueden sufrir lesiones graves.
 - ▶ Mantener a personas ajenas a los trabajos, a los niños y los animales alejados.
 - ▶ No dejar el acumulador sin vigilancia.
 - ▶ Asegurarse de que los niños no puedan jugar con el acumulador.
- El acumulador no está protegido contra todas las influencias ambientales. Si el acumulador está expuesto a determinadas influencias ambientales, este puede prender fuego o explotar. Las personas pueden sufrir lesiones graves y se pueden producir daños materiales.



- ▶ Proteger el acumulador contra el calor y el fuego.
- ▶ No echar los acumuladores al fuego.



- ▶ Utilizar y almacenar el acumulador en un margen de temperatura de entre - 10 °C y + 50 °C.



- ▶ No sumergir el acumulador en líquidos.

- ▶ Mantener el acumulador apartado de objetos metálicos.
- ▶ No someter el acumulador a alta presión.
- ▶ No someter el acumulador a microondas.
- ▶ Proteger el acumulador contra productos químicos y sales.

4.6 Estado seguro

4.6.1 Cortacésped

El cortacésped se encuentra en un estado seguro cuando se cumplen las siguientes condiciones:

- El cortacésped no está dañado.
- El cortacésped está limpio y seco.
- Los mandos funcionan y no han sido modificados.
- Si se desea cortar el césped y la hierba cortada ha de ser recogida en el recogedor: debe haberse sacado el accesorio de mulching, desenganchado la guía y enganchado correctamente el recogedor de hierba.
- Si se desea cortar el césped y la hierba cortada ha de ser expulsada lateralmente: debe haberse desenganchado el recogedor de hierba, colocado correctamente el accesorio de mulching y enganchado correctamente la guía.
- Si se desea realizar el mulching: debe haberse desenganchado la guía y el recogedor de hierba y colocado correctamente el accesorio de mulching.
- La cuchilla está montada correctamente.
- El protector está montado correctamente.

- En este cortacésped solo se han montado accesorios originales STIHL.
- Los accesorios están montados correctamente.



▲ ADVERTENCIA

- En un estado que no sea seguro, es posible que ciertos componentes ya no funcionen correctamente y se desactiven dispositivos de seguridad. Pueden producirse lesiones graves o mortales.
 - ▶ Trabajar con un cortacésped que no presente daños.
 - ▶ Si el cortacésped está sucio o mojado: limpiarlo y dejar que se seque.
 - ▶ No modificar el cortacésped.
 - ▶ Si los mandos no funcionan: no trabajar con el cortacésped.
 - ▶ Si se desea cortar el césped y la hierba cortada ha de ser recogida en el recogedor: sacar el accesorio de mulching, desenganchar la guía y enganchar el recogedor de hierba como se describe en este manual de instrucciones.
 - ▶ Si se desea cortar el césped y la hierba cortada ha de ser expulsada lateralmente: desenganchar el recogedor de hierba, colocar el accesorio de mulching y enganchar la guía como se describe en este manual de instrucciones.
 - ▶ Si se desea realizar el mulching: desenganchar la guía y el recogedor de hierba y colocar el accesorio de mulching como se describe en este manual de instrucciones.
 - ▶ Montar solo accesorios originales STIHL para este cortacésped.
 - ▶ Montar la cuchilla de la manera descrita en este manual de instrucciones.
 - ▶ Montar los accesorios de la manera descrita en este manual de instrucciones o en el manual de instrucciones del accesorio correspondiente.
 - ▶ No meter ningún objeto en las aberturas del cortacésped.

- ▶ Los contactos del adaptador para la llave no deben unirse con objetos metálicos ni tampoco deben cortocircuitarse.
- ▶ Sustituir los rótulos desgastados o dañados.
- ▶ En caso de dudas: acudir a un distribuidor especializado STIHL.

4.6.2 Cuchilla

La cuchilla se encuentra en un estado seguro cuando se cumplen las siguientes condiciones:

- La cuchilla y las piezas de montaje no presentan daños.
- La cuchilla no está deformada.
- La cuchilla está montada correctamente.
- La cuchilla está afilada correctamente.
- La cuchilla no tiene rebabas.
- La cuchilla está bien equilibrada.
- El grosor y el ancho de la cuchilla no son inferiores al mínimo;  22.2.
- Se ha respetado el ángulo de afilado;  22.2.

▲ ADVERTENCIA

- Si la cuchilla no se encuentra en un estado seguro, es posible que partes de ella se suelten y salgan despedidas. Personas pueden ser lesionadas gravemente.
 - ▶ Trabajar solo con una cuchilla en buen estado y piezas de montaje que no estén dañadas.
 - ▶ Montar la cuchilla correctamente.
 - ▶ Afilar la cuchilla correctamente.
 - ▶ Si el grosor o el ancho de la cuchilla es inferior al mínimo: sustituir la cuchilla.
 - ▶ Encargar a un distribuidor especializado STIHL que equilibre la cuchilla.
 - ▶ En caso de dudas: consultar a un distribuidor especializado STIHL.

4.6.3 Batería

La batería se encuentra en un estado seguro cuando se cumplen las siguientes condiciones:

- La batería no está dañada.
- La batería está limpia y seca.
- La batería funciona y no está modificada.

⚠ ADVERTENCIA

- En un estado que no sea seguro, la batería ya no podrá funcionar con seguridad. Personas pueden ser lesionadas gravemente.
 - ▶ Trabajar solo con una batería que no esté dañada y funcione.
 - ▶ No cargar una batería dañada o defectuosa.
 - ▶ Si la batería está sucia o mojada: limpiar la batería y dejar que se seque.
 - ▶ No modificar la batería.
 - ▶ No meter ningún objeto en las aberturas de la batería.
 - ▶ No poner los contactos de la batería en contacto con objetos metálicos (no cortocircuitarlos).
 - ▶ No abrir la batería.
 - ▶ Sustituir los rótulos desgastados o dañados.
- De una batería dañada puede salir líquido. Si el líquido entra en contacto con la piel o los ojos, estos se podrán irritar.
 - ▶ Evitar cualquier contacto con el líquido.
 - ▶ Si se ha producido un contacto con la piel: lavar la piel afectada con agua abundante y jabón.
 - ▶ Si se ha producido un contacto con los ojos: lavar los ojos durante al menos 15 minutos con agua abundante y visitar a un médico.

- Una batería defectuosa o dañada puede oler raro, humear o arder. Personas pueden ser gravemente lesionadas o matadas y se pueden producir daños materiales.
 - ▶ Si la batería huele raro o humea: no utilizar la batería y mantenerla alejada de objetos inflamables.
 - ▶ Si la batería arde: intentar apagar el fuego con un extintor o con agua.

4.7 Trabajar

⚠ ADVERTENCIA

- En determinadas situaciones, el usuario no puede trabajar con concentración. El usuario puede tropezar, caerse o sufrir lesiones graves.
 - ▶ Trabajar con tranquilidad y precaución.
 - ▶ Si las condiciones de luz y de visibilidad son deficientes: no trabajar con el cortacésped.
 - ▶ Manejar solo un operario el cortacésped.
 - ▶ Prestar atención a los obstáculos.
 - ▶ Trabajar estando de pie en el suelo y mantener el equilibrio.
 - ▶ Si presentan signos de fatiga: hacer una pausa de trabajo.
 - ▶ En el caso de segar en una pendiente: segar en sentido transversal respecto de la pendiente.
 - ▶ No segar en pendientes pronunciadas.
- La cuchilla en rotación puede cortar al usuario. El usuario puede lesionarse gravemente.
 - ▶ No tocar la cuchilla en rotación.
 - ▶ En el caso de que se bloquee la cuchilla con un objeto: desconectar el cortacésped, retirar la llave de seguridad y sacar el acumulador. No quitar el objeto hasta ese momento.



- En el caso de trabajar sin el accionamiento, dicho accionamiento se puede conectar de forma accidental y el cortacésped se pone en movimiento. Las personas pueden sufrir lesiones graves y se pueden producir daños materiales.
 - ▶ Accionar el estribo de mando para el accionamiento, cuando haya que conectar el accionamiento.
- Si el cortacésped cambia durante el trabajo o se comporta de forma no habitual, puede que el cortacésped no esté en un estado seguro. Las personas pueden sufrir lesiones graves y se pueden producir daños materiales.
 - ▶ Finalizar el trabajo, retirar la llave de seguridad, sacar el acumulador y acudir a un distribuidor especializado STIHL.
- Durante el trabajo el cortacésped puede producir vibraciones.
 - ▶ Llevar guantes protectores.
 - ▶ Hacer pausas.
 - ▶ Si se producen síntomas de trastornos circulatorios: acudir a un médico.
- Tras soltar el estribo de mando para la siega, la cuchilla sigue girando todavía durante un breve tiempo. Las personas pueden sufrir lesiones graves.
 - ▶ Esperar hasta que la cuchilla deje de girar.
- Si la cuchilla en giro topa en un objeto duro, pueden producirse chispas. Las chispas pueden provocar incendios en un entorno fácilmente inflamable. Las personas pueden sufrir lesiones graves o mortales y se pueden producir daños materiales.
 - ▶ No trabajar en un entorno fácilmente inflamable.

⚠ PELIGRO

- Si se trabaja en el entorno de cables conductores de corriente, la cuchilla puede entrar en contacto con dichos cables y dañarlos. El usuario puede sufrir lesiones graves y mortales.
 - ▶ No trabajar en el entorno de cables conductores de corriente.
- Si se trabaja en caso de haber tormentas, el usuario puede ser alcanzado por un rayo. El usuario puede sufrir lesiones graves y mortales.
 - ▶ Si hay tormenta: no trabajar.

4.8 Transporte

4.8.1 Cortacésped

⚠ ADVERTENCIA

- Durante el transporte, el cortacésped puede volcar o moverse. Las personas pueden sufrir lesiones y se pueden producir daños materiales.



- ▶ Retirar la llave de seguridad.



- ▶ Sacar el acumulador.

- ▶ Asegurar el cortacésped con correas, correas tensoras o con una red, de manera que no pueda volcar ni moverse.
- Si durante el transporte con el accionamiento desconectado, la llave de seguridad insertada y el acumulador montado, el accionamiento se puede conectar de forma accidental y el cortacésped se pone en movimiento. Las personas pueden sufrir lesiones graves y se pueden producir daños materiales.



- ▶ Retirar la llave de seguridad.



- ▶ Sacar el acumulador.

- El cortacésped pesa mucho. Si el usuario lleva el cortacésped él solo, se puede lesionar.
 - ▶ Llevar dos personas el cortacésped.

4.8.2 Acumulador

⚠ ADVERTENCIA

- El acumulador no está protegido contra todas las influencias ambientales. Si el acumulador está expuesto a determinadas influencias ambientales, este puede dañarse y se pueden producir daños materiales.
 - ▶ No transportar un acumulador dañado.
 - ▶ Transportar el acumulador en un embalaje no conductor de electricidad.
- Durante el transporte, el acumulador puede volcar o moverse. Las personas pueden sufrir lesiones y se pueden producir daños materiales.
 - ▶ Empaquetar el acumulador en el embalaje, de manera que no pueda moverse.
 - ▶ Asegurar el embalaje, de manera que no pueda moverse.

4.9 Almacenamiento

4.9.1 Cortacésped

⚠ ADVERTENCIA

- Los niños no pueden reconocer ni estimar los peligros del cortacésped. Los niños pueden sufrir graves lesiones.



- ▶ Extraer la llave de seguridad.



- ▶ Sacar la batería.

- ▶ Guardar el cortacésped fuera del alcance de los niños.
- Los contactos eléctricos del cortacésped y los componentes metálicos pueden sufrir corrosión debido a la humedad. El cortacésped puede ser dañado.



- ▶ Extraer la llave de seguridad.



- ▶ Sacar la batería.

- ▶ Guardar el cortacésped en un lugar limpio y seco.

- Si durante el almacenamiento estuviera colocada la llave de seguridad y la batería, la cuchilla y la tracción a las ruedas se podrían conectar involuntariamente, con lo que se pondría en movimiento el cortacésped. Pueden producirse lesiones graves y daños materiales.



- ▶ Extraer la llave de seguridad.



- ▶ Sacar la batería.

4.9.2 Acumulador

⚠ ADVERTENCIA

- Los niños no pueden identificar ni calcular los peligros del acumulador. Los niños pueden sufrir lesiones graves.
 - ▶ Guardar el acumulador fuera del alcance de los niños.
- El acumulador no está protegido contra todas las influencias ambientales. Si el acumulador está expuesto a determinadas influencias ambientales, este puede dañarse.
 - ▶ Guardar el acumulador limpio y seco.
 - ▶ Guardar el acumulador en un local cerrado.
 - ▶ Guardar el acumulador separado del cortacésped y del cargador.
 - ▶ Guardar el acumulador en un embalaje no conductor de electricidad.
 - ▶ Utilizar el acumulador en un margen de temperatura de entre - 10°C y + 50°C.

4.10 Limpieza, mantenimiento y reparación

⚠ ADVERTENCIA

- Si durante la limpieza, el mantenimiento o la reparación estuviera colocada la llave de seguridad y la batería, la cuchilla se podría conectar involuntariamente. Pueden producirse lesiones graves y daños materiales.



- ▶ Extraer la llave de seguridad.



- ▶ Sacar la batería.

- Si durante limpieza, el mantenimiento o la reparación estuviera colocada la llave de seguridad y la batería, la tracción a las ruedas se podría conectar

involuntariamente, con lo que se pondría en movimiento el cortacésped. Pueden producirse lesiones graves y daños materiales.



- ▶ Extraer la llave de seguridad.



- ▶ Sacar la batería.

- Los limpiadores corrosivos, la limpieza con chorro de agua u objetos puntiagudos podrían dañar el cortacésped, la cuchilla y la batería. Si el cortacésped, la cuchilla y la batería no se limpian bien, es posible que ciertos componentes ya no funcionen correctamente y se desactiven dispositivos de seguridad. Pueden producirse lesiones graves.
 - ▶ Limpiar el cortacésped, la cuchilla y la batería de la manera descrita en este manual de instrucciones.
- Si el cortacésped, la cuchilla o la batería no reciben un buen mantenimiento o reparación, es posible que ciertos componentes ya no funcionen correctamente y se desactiven dispositivos de seguridad. Pueden producirse lesiones graves o mortales.
 - ▶ Uno mismo no debería revisar o reparar el cortacésped ni la batería.
 - ▶ Si el cortacésped o la batería tienen que someterse a un mantenimiento o reparación: acudir a un distribuidor especializado STIHL.
 - ▶ Revisar la cuchilla de la manera descrita en este manual de instrucciones.















5 Preparar el cortacésped para el trabajo







- Durante la limpieza, el mantenimiento o la reparación de la cuchilla, el usuario podría cortarse con los filos afilados. El usuario puede resultar lesionado.
 - ▶ Llevar guantes de trabajo de material resistente.
- La cuchilla puede calentarse mucho cuando se afila. El usuario podría quemarse.
 - ▶ Esperar hasta que la cuchilla se haya enfriado.
 - ▶ Llevar guantes de trabajo de material resistente.

5 Preparar el cortacésped para el trabajo

5.1 Preparar el cortacésped para el trabajo

Antes de comenzar el trabajo, se han de realizar siempre los siguientes pasos:

- ▶ Asegurarse de que los siguientes componentes se encuentren en un estado que permita trabajar con seguridad:
 - Cortacésped,  4.6.1.
 - Cuchilla,  4.6.2.
 - Acumulador,  4.6.3.
- ▶ Comprobar el acumulador,  13.3.
- ▶ Cargar por completo el acumulador,  6.1.
- ▶ Limpiar el cortacésped,  18.2.
- ▶ Comprobar la cuchilla,  13.2.
- ▶ Montar el manillar,  7.1.
- ▶ Desplegar el manillar y ajustarlo,  8.1.
- ▶ Si se corta la hierba y esta se ha de recoger en el colector de hierba:
 - ▶ Desenganchar la guía,  7.3.2.
 - ▶ Sacar el dispositivo de mulching,  7.3.2.
 - ▶ Enganchar el colector de hierba,  7.2.1.
- ▶ Si se corta la hierba y esta se ha de dirigir al suelo por el lateral:
 - ▶ Sacar el dispositivo de mulching,  7.3.2.
 - ▶ Desenganchar el colector de hierba,  7.2.2.

- ▶ Enganchar la guía,  7.4.1.
- ▶ En el caso de hacer mulching:
 - ▶ Desenganchar la guía,  7.4.2.
 - ▶ Desenganchar el colector de hierba,  7.2.2.
 - ▶ Enganchar el dispositivo de mulching,  7.3.1.
- ▶ Ajustar la altura de corte,  14.2.
- ▶ Comprobar los elementos de mando,  13.1.
 - ▶ Si durante la comprobación de los elementos de mando parpadean en rojo 3 LEDs: retirar la llave de seguridad, sacar el acumulador y acudir a un distribuidor especializado STIHL.
En el cortacésped hay una perturbación.
- ▶ Si no se pueden realizar estos pasos: no utilizar el cortacésped y acudir a un distribuidor especializado STIHL.

6 Cargar el acumulador y LEDs

6.1 Cargar el acumulador

El tiempo de carga depende de distintas influencias, p. ej. de la temperatura del acumulador o de la temperatura ambiente. El tiempo de carga efectivo puede divergir del indicado. El tiempo de carga se especifica en www.stihl.com/charging-times.

- ▶ Cargar el acumulador tal como se describe en el manual de instrucciones de los cargadores STIHL AL 101, 300, 500.

6.2 Indicar el estado de carga

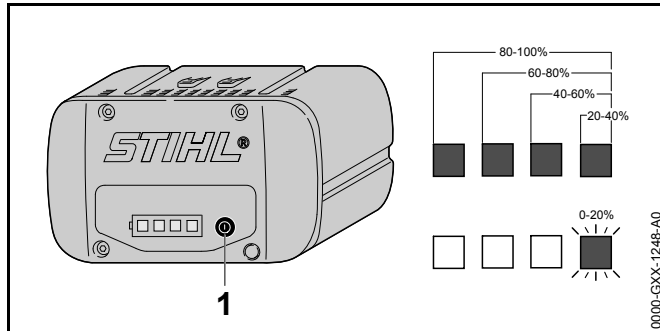

- ▶ Pulsar la tecla (1).
Los LEDs lucen en verde durante unos 5 segundos e indican el estado de carga.
- ▶ Si el LED derecho parpadea en verde: cargar el acumulador.

6.3 LEDs en el acumulador

Los LEDs pueden indicar el estado de carga del acumulador o averías. Los LEDs pueden lucir permanentemente o bien parpadear en verde o en rojo.

Si los LEDs lucen permanentemente o parpadean en verde, se indica el estado de carga.

- ▶ Si los LEDs lucen o parpadean en rojo: subsanar las perturbaciones, [21.1](#).
En el cortacésped o en el acumulador existe una perturbación.

7 Ensamblar el cortacésped

7.1 Montar el manillar

- ▶ Desconectar el cortacésped, retirar la llave de seguridad y sacar el acumulador.
- ▶ Depositar el cortacésped sobre una superficie plana.

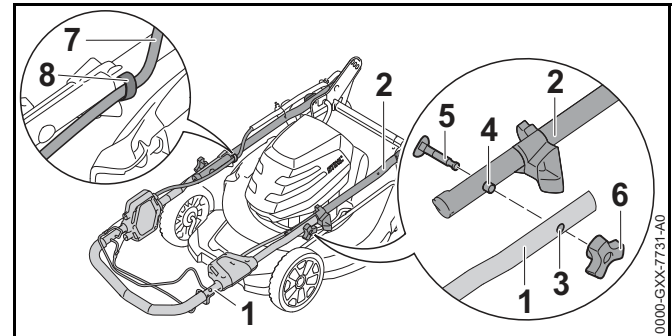

- ▶ Alinear la parte superior del manillar (1) y la parte inferior del manillar (2), de manera que el pivote (4) encaje en el orificio (3) en ambos lados.
- ▶ Poner el tornillo (5) y alinearlos, de manera que en ambos lados la cabeza del tornillo quede enrasada con la parte inferior del manillar (2).
- ▶ Enroscar la tuerca de asidero de estrella (6).
- ▶ Oprimir el cable (7) en el soporte (8) en ambos lados.

El manillar no se tiene que volver a desmontar.

7.2 Enganchar y desenganchar el colector de hierba

7.2.1 Enganchar el colector de hierba

- ▶ Desconectar el cortacésped, retirar la llave de seguridad y sacar el acumulador.
- ▶ Depositar el cortacésped sobre una superficie plana.
- ▶ Si está engancheda la guía: desengancharla.
- ▶ Si está colocado el dispositivo de mulching: sacar dicho dispositivo.

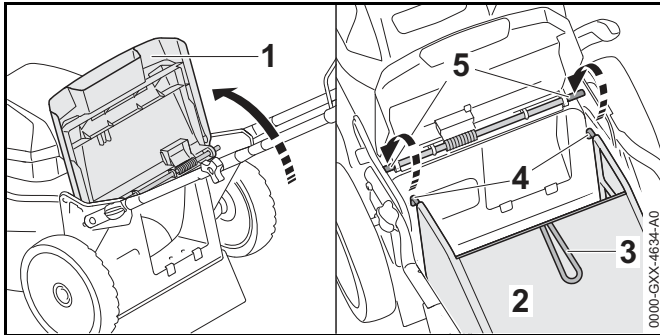

- ▶ Abrir la compuerta de expulsión (1) y sujetarla.
- ▶ Sujetar el colector de hierba (2) por el asidero (3) y enganchar los ganchos (4) en el eje (5).
- ▶ Colocar la compuerta de expulsión (1) sobre el colector de hierba (2).

7.2.2 Desenganchar el recogedor de hierba

- ▶ Desconectar el cortacésped.
- ▶ Colocar el cortacésped sobre una superficie llana.
- ▶ Abrir el deflector y mantenerlo en esta posición.
- ▶ Retirar el recogedor de hierba hacia arriba agarrándolo por la empuñadura.
- ▶ Cerrar el deflector.

7.3 Colocar y sacar el dispositivo de mulching

7.3.1 Colocar el dispositivo de mulching

- ▶ Desconectar el cortacésped, retirar la llave de seguridad y sacar el acumulador.
- ▶ Depositar el cortacésped sobre una superficie plana.

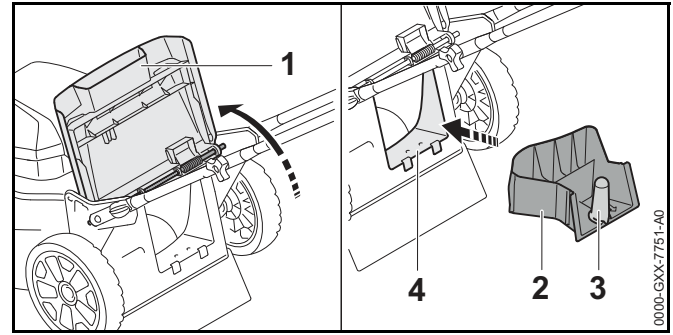

- ▶ Abrir la compuerta de expulsión (1) y sujetarla.
- ▶ Sujetar el dispositivo de mulching (2) por el asidero (3) y colocarlo en el canal de expulsión (4).
- ▶ Cerrar la compuerta de expulsión (1).

7.3.2 Sacar el dispositivo de mulching

- ▶ Desconectar el cortacésped, retirar la llave de seguridad y sacar el acumulador.
- ▶ Depositar el cortacésped sobre una superficie plana.
- ▶ Abrir la compuerta de expulsión y sujetarla.
- ▶ Sacar el dispositivo de mulching.
- ▶ Cerrar la compuerta de expulsión.

7.4 Enganchar y desenganchar la guía

7.4.1 Enganchar la guía

- ▶ Desconectar el cortacésped, retirar la llave de seguridad y sacar el acumulador.
- ▶ Depositar el cortacésped sobre una superficie plana.

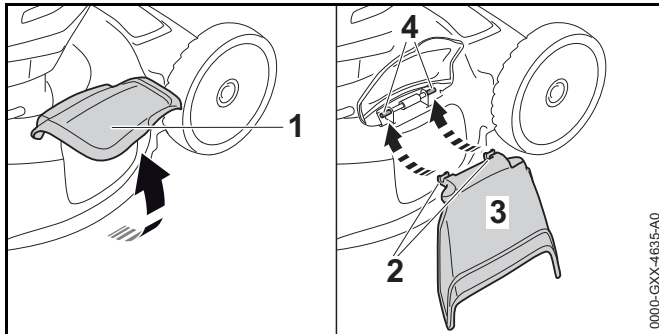

- ▶ Abrir la compuerta lateral de expulsión (1) y sujetarla.
- ▶ Enganchar los ganchos (2) por abajo en el eje (4).
- ▶ Colocar la compuerta lateral de expulsión (1) en la guía (3).

7.4.2 Enganchar la guía

- ▶ Desconectar el cortacésped, retirar la llave de seguridad y sacar el acumulador.
- ▶ Depositar el cortacésped sobre una superficie plana.

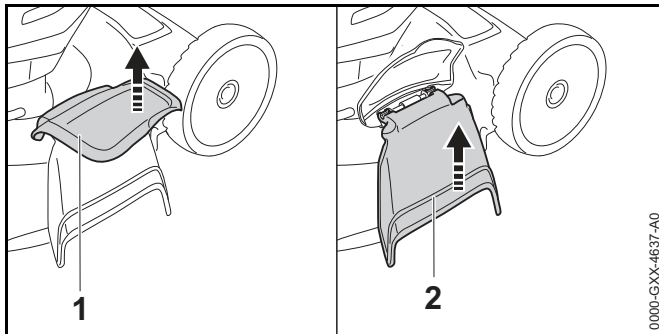

- ▶ Abrir la compuerta lateral de expulsión (1) y sujetarla.
- ▶ Abatir la guía (2) hacia arriba y quitarla.
- ▶ Cerrar la compuerta lateral de expulsión (1).

7.5 Montar y desmontar la cuchilla

7.5.1 Montar la cuchilla

- ▶ Apagar el cortacésped, retirar la llave de seguridad y sacar la batería.
- ▶ Volcar el cortacésped hacia atrás.

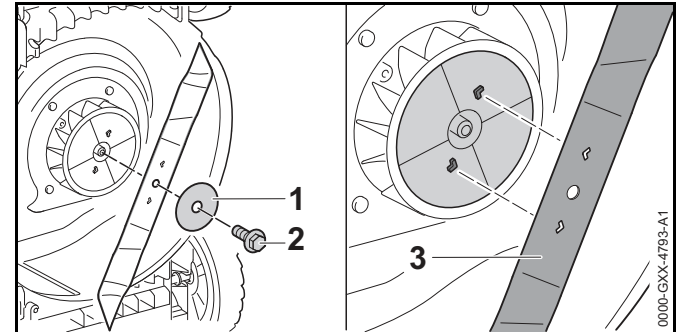

- ▶ Colocar la arandela nueva (1) sobre el tornillo nuevo (2).
- ▶ Aplicar el freno para tornillos Loctite 243 o Loctite 242 a la rosca del tornillo (2).
- ▶ Colocar la cuchilla (3) de tal manera que las protuberancias de la superficie de contacto encajen en las entalladuras de la cuchilla (3).

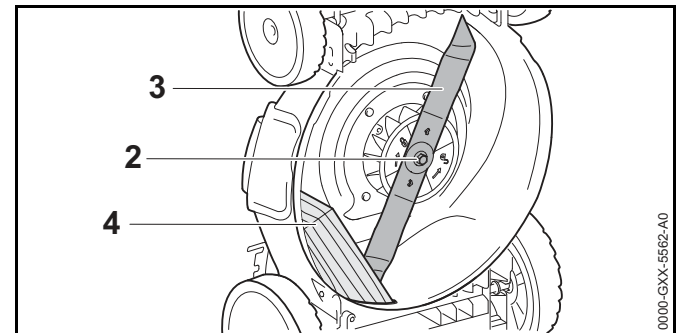

- ▶ Enroscar el tornillo (2) junto con la arandela (1).
- ▶ Bloquear la cuchilla (3) con un taco de madera (4).
- ▶ Apretar el tornillo (2) a un par de 35 Nm.

7.5.2 Desmontar la cuchilla

- ▶ Apagar el cortacésped, retirar la llave de seguridad y sacar la batería.
- ▶ Volcar el cortacésped hacia atrás.

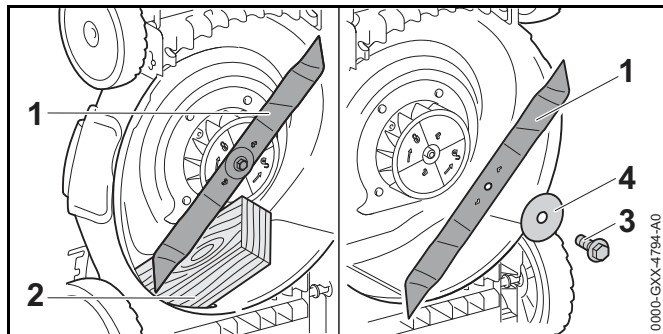

- ▶ Bloquear la cuchilla (1) con un taco de madera (2).
- ▶ Desenroscar el tornillo (3) y retirarlo con la arandela (4).
- ▶ Retirar la cuchilla (1).
- ▶ Desechar el tornillo (3) y la arandela (4). Utilizar un tornillo nuevo y una arandela nueva para montar la cuchilla (1).

8 Ajustar el cortacésped para el usuario

8.1 Desplegar y ajustar el manillar

- ▶ Apagar el cortacésped, retirar la llave de seguridad y sacar la batería.
- ▶ Colocar el cortacésped sobre una superficie llana.

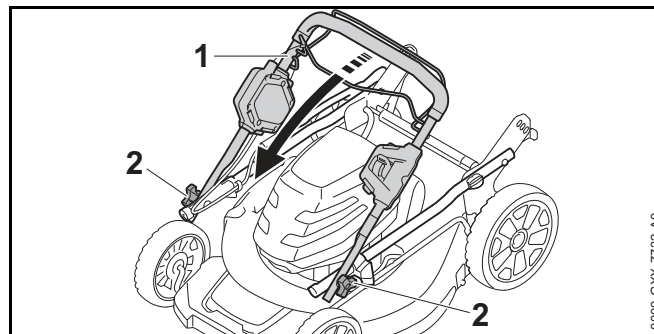

- ▶ Desplegar la parte superior del manillar (1).
- ▶ Apretar las tuercas con mango de estrella (2).

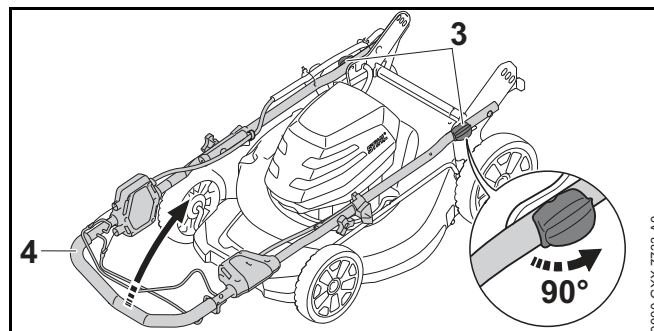

- ▶ Girar la palanca (3) 90°.
- ▶ Desplegar el manillar (4) por completo.

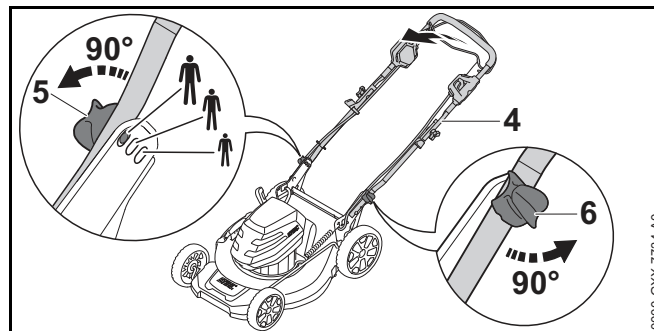

- ▶ Alinear el manillar (4) de tal manera que los pernos de las palancas (5 y 6) coincidan con la posición deseada.

- ▶ Girar las palancas (5 y 6) 90°. Los pernos de las palancas (5 y 6) encajan en los orificios a la misma altura.

8.2 Plegar el manillar

El manillar puede plegarse para ahorrar espacio a la hora de transportarlo o guardarlo.

- ▶ Apagar el cortacésped, retirar la llave de seguridad y sacar la batería.
- ▶ Colocar el cortacésped sobre una superficie llana.

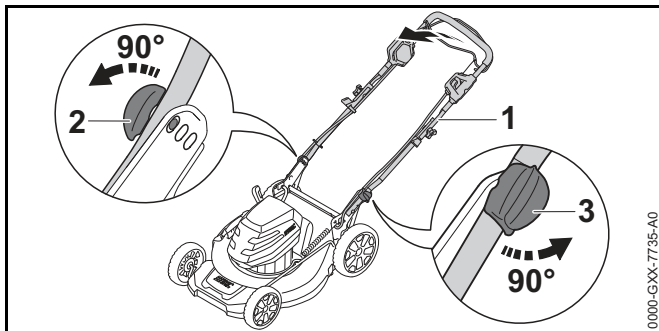

- ▶ Sujetar el manillar (1) y girar la palanca (2) 90°.
- ▶ Girar la palanca (3) 90°.
- ▶ Plegar el manillar (1).

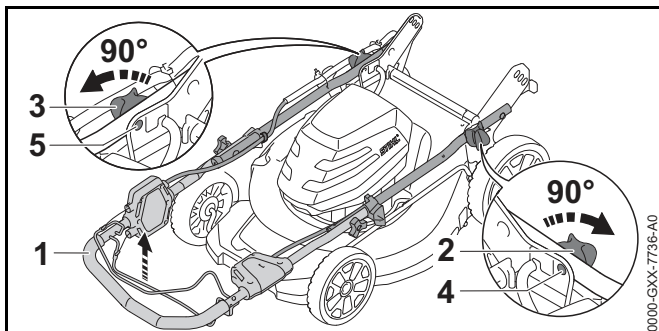

- ▶ Girar ambas palancas (2 y 3) 90°.

9 Insertar la llave de seguridad y retirarla

- ▶ Presionar el manillar (1) hacia arriba hasta que los pernos (4 y 5) de las palancas (2 y 3) encajen. El manillar (1) está fijado.

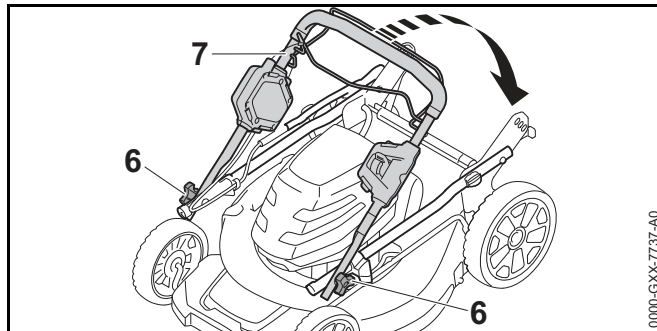

- ▶ Soltar las tuercas con mango de estrella (6).
- ▶ Plegar la parte superior del manillar (7).

9 Insertar la llave de seguridad y retirarla

9.1 Insertar la llave de seguridad

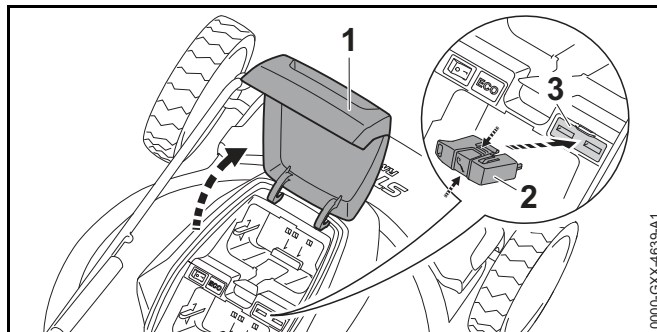

- ▶ Abrir la tapa (1) hasta el tope y mantenerla abierta.
- ▶ Presionar la llave de seguridad (2) y mantenerla presionada.
- ▶ Insertar la llave de seguridad (2) en el adaptador (3). La llave de seguridad (2) encajará haciendo clic.
- ▶ Cerrar la tapa (1).

9.2 Retirar la llave de seguridad

- ▶ Abrir la tapa hasta el tope y sujetarla.
- ▶ Oprimir la llave de seguridad y mantenerla oprimida.
- ▶ Retirar la llave de seguridad.
- ▶ Cerrar la tapa.
- ▶ Guardar la llave de seguridad fuera del alcance de los niños.

10 Colocar y sacar el acumulador

10.1 Colocar el acumulador

El cortacésped está equipado con dos cavidades de acumulador. El acumulador de repuesto también se puede llevar.

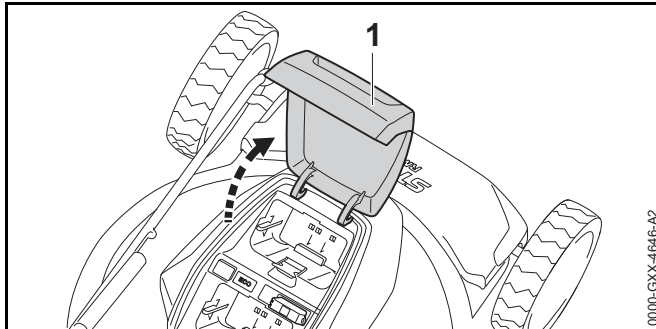

- ▶ Abrir la tapa (1) hasta el tope y sujetarla.

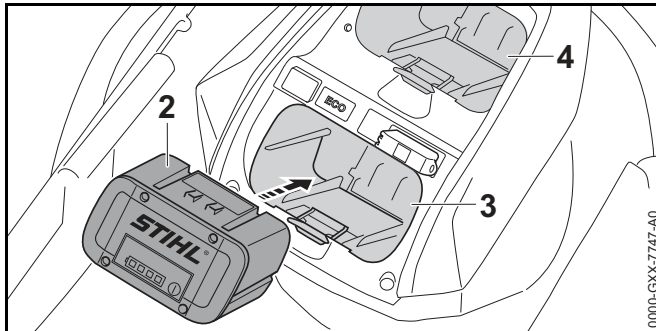

- ▶ Oprimir el acumulador (2) en su cavidad (3) hasta el tope. El acumulador (2) encaja con un clic.
- ▶ En el caso de tener que llevar un acumulador de repuesto: colocar el acumulador de repuesto en la cavidad (4). El acumulador encaja con un clic.
- ▶ Cerrar la tapa (1).

10.2 Sacar el acumulador

- ▶ Depositar el cortacésped sobre una superficie plana.
- ▶ Abrir la tapa (1) hasta el tope y sujetarla.

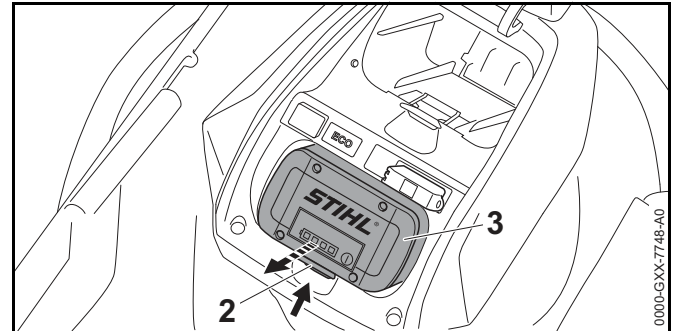

- ▶ Presionar la palanca de bloqueo (2). El acumulador (3) está desenclavado y se puede sacar.
- ▶ Cerrar la tapa (1).

11 Conectar y desconectar el cortacésped

11.1 Conectar la cuchilla

- ▶ Colocar el cortacésped sobre una superficie llana.

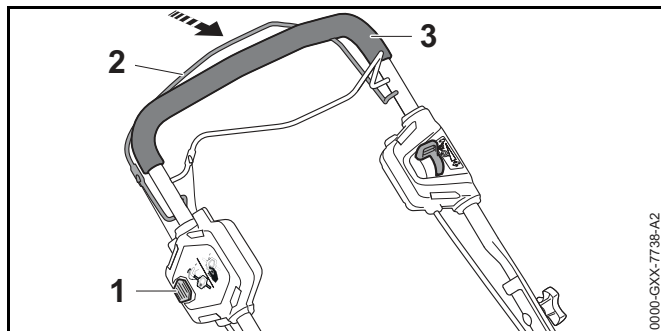

- ▶ Presionar el botón de bloqueo (1) con la mano derecha y mantenerlo presionado.
- ▶ Tirar del estribo de mando para corte de césped (2) con la mano izquierda completamente en dirección al manillar (3), y sujetarlo de tal manera que el pulgar rodee el manillar (3). La cuchilla gira.
- ▶ Soltar el botón de bloqueo (1).
- ▶ Sujetar el manillar (3) y el estribo de mando para corte de césped (2) con la mano derecha de tal manera que el pulgar rodee el manillar (3).

11.2 Desconectar la cuchilla

- ▶ Soltar el estribo de mando para corte de césped.
- ▶ Esperar hasta que la cuchilla deje de girar.
- ▶ Si la cuchilla sigue girando: Retirar la llave de seguridad, sacar el acumulador y consultar a un distribuidor especializado STIHL. El cortacésped está defectuoso.

12 Conectar y desconectar el accionamiento

12.1 Conectar el accionamiento

La velocidad del cortacésped se puede ajustar progresivamente de 1 km/h hasta 4,5 km/h. En la posición , el cortacésped, el cortacésped se mueve a la máxima velocidad. En la posición , el cortacésped, el cortacésped se mueve a la velocidad más baja.

La velocidad ajustada influye en el tiempo de funcionamiento del acumulador. Cuanto más baja es la velocidad, tanto mayor es el tiempo de funcionamiento del acumulador.

- ▶ Depositar el cortacésped sobre una superficie plana.

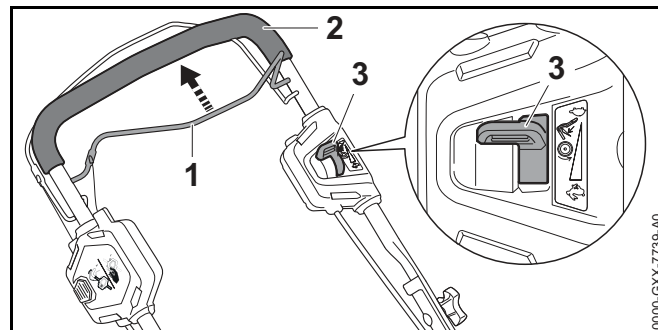

- ▶ Tirar por completo del estribo de mando para el accionamiento (1) hacia el manillar (2) y sujetarlo, de manera que el pulgar abrace el manillar (2). El cortacésped se pone en movimiento.
- ▶ Poner la palanca (3) en la posición deseada.

12.2 Desconectar el accionamiento

- ▶ Soltar el estribo de mando para el accionamiento.
- ▶ Esperar a que se detenga el cortacésped.
- ▶ Si el cortacésped sigue moviéndose: retirar la llave de seguridad, sacar el acumulador y acudir a un distribuidor especializado STIHL. El cortacésped está averiado.

13 Comprobar el cortacésped y el acumulador

13.1 Comprobar los elementos de mando



Botón de bloqueo y estribo de mando para la siega

- ▶ Retirar la llave de seguridad.
- ▶ Sacar el acumulador.
- ▶ Oprimir el botón de bloqueo y soltarlo de nuevo.
- ▶ Tirar por completo del estribo de mando para la siega hacia el manillar y volver a soltarlo.
- ▶ Si el botón de bloqueo o el estribo de mando para la siega se mueve con dificultad o no vuelve a la posición de salida: no utilizar el cortacésped y acudir a un distribuidor especializado STIHL.
El botón de bloqueo o el estribo de mando para la siega está averiado.

Estribo de mando para el accionamiento

- ▶ Retirar la llave de seguridad.
- ▶ Sacar el acumulador.
- ▶ Tirar por completo del estribo de mando para el accionamiento hacia el manillar y volver a soltarlo.
- ▶ Si el estribo de mando para el accionamiento se mueve con dificultad o no vuelve a la posición de salida: no utilizar el cortacésped y acudir a un distribuidor especializado STIHL.
El estribo de mando para el accionamiento está averiado.

Palanca

- ▶ Retirar la llave de seguridad.
- ▶ Sacar el acumulador.
- ▶ Poner la palanca en , luego en .
- ▶ Si la palanca se mueve con mucha facilidad: no utilizar el cortacésped y acudir a un distribuidor especializado STIHL.
La palanca está averiada.

Conectar el cortacésped

- ▶ Insertar la llave de seguridad.
- ▶ Colocar el acumulador.
- ▶ Oprimir el botón de bloqueo con la mano derecha y retenerlo.
- ▶ Tirar por completo del estribo de mando para la siega con la mano izquierda hacia el manillar y sujetarlo, de manera que el pulgar abrace el manillar.
La cuchilla gira.
- ▶ Si parpadean 3 LEDs en rojo: retirar la llave de seguridad, sacar el acumulador y acudir a un distribuidor especializado STIHL.
En el cortacésped hay una perturbación.
- ▶ Soltar el botón de bloqueo y el estribo de mando para la siega.
La cuchilla deja de girar tras un breve lapso de tiempo.
- ▶ Si la cuchilla se sigue moviendo: retirar la llave de seguridad, sacar el acumulador y acudir a un distribuidor especializado STIHL.
El cortacésped está averiado.

Conectar el accionamiento

- ▶ Insertar la llave de seguridad.
- ▶ Colocar el acumulador.
- ▶ Tirar por completo del estribo de mando para el accionamiento hacia el manillar y sujetarlo, de manera que el pulgar abrace el manillar.
El cortacésped se pone en movimiento.
- ▶ Soltar el estribo de mando para el accionamiento.
El cortacésped se detiene.
- ▶ Si el cortacésped sigue moviéndose: sacar el acumulador y acudir a un distribuidor especializado STIHL.
El cortacésped está averiado.

13.2 Comprobar la cuchilla

- ▶ Desconectar el cortacésped, retirar la llave de seguridad y sacar el acumulador.
- ▶ Poner el cortacésped en posición vertical.

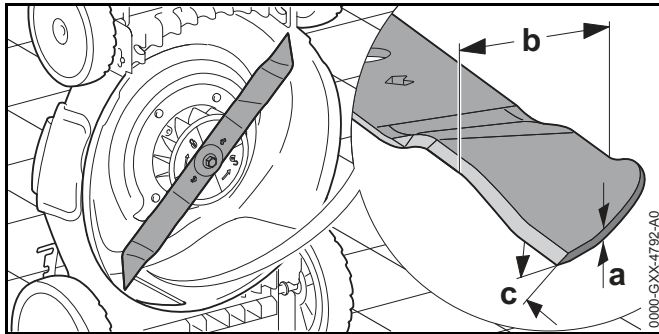

- ▶ Medir lo siguiente:
 - Grosor a
 - Ancho b
 - Ángulo de afilado c
- ▶ Si no se alcanza el grosor mínimo o el ancho mínimo: sustituir la cuchilla, 22.2.
- ▶ Si no se ha observado el ángulo de afilado: afilar la cuchilla, 22.2.
- ▶ En caso de dudas: acuda a un distribuidor especializado STIHL.

13.3 Comprobar el acumulador

- ▶ Pulsar la tecla en el acumulador
Los LEDs lucen o parpadean.
- ▶ Si los LEDs no lucen o parpadean: no utilizar el acumulador y acudir a un distribuidor especializado STIHL.
Hay una perturbación en el acumulador.

14 Trabajar con el cortacésped

14.1 Sujeción y manejo de la máquina

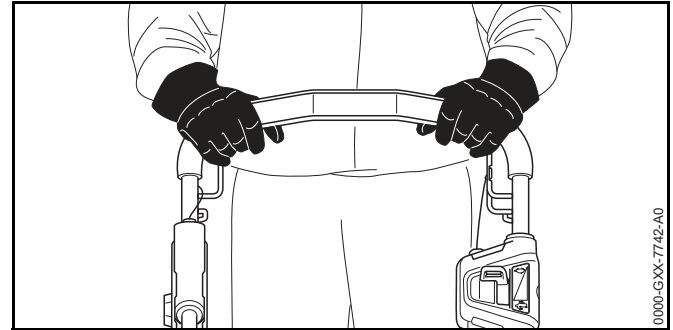

- ▶ Sujetar el manillar con ambas manos, de manera que el pulgar abraze el manillar.

14.2 Ajustar la altura de corte

Según la aplicación, se pueden ajustar 8 alturas de corte:

- 25 mm = posición 1
- 33 mm = posición 2
- 43 mm = posición 3
- 52 mm = posición 4
- 63 mm = posición 5
- 75 mm = posición 6
- 87 mm = posición 7
- 100 mm = posición 8

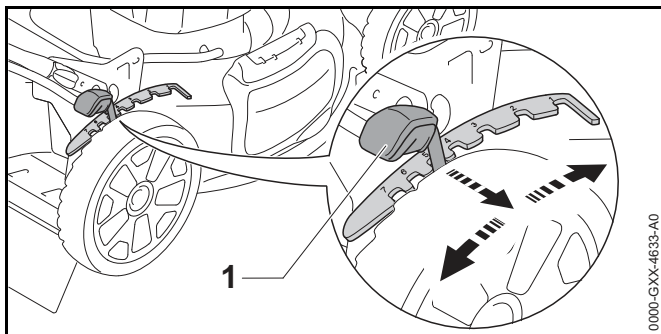

Las posiciones están indicadas en el cortacésped.

- ▶ Extraer la palanca (1) del rebaje y ponerla en la posición deseada.

14.3 Conectar el modo ECO

Estando conectado el modo ECO, el cortacésped registra las condiciones de trabajo actuales y ajusta automáticamente el régimen apropiado de la cuchilla.

De esta manera se puede alargar el tiempo de funcionamiento del acumulador.

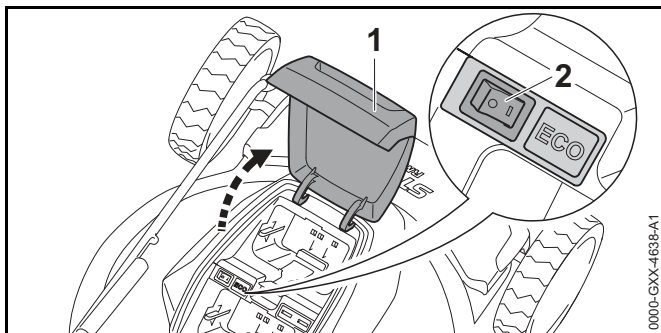

- ▶ Abrir la tapa (1) hasta el tope y sujetarla.
- ▶ Poner el interruptor ECO (2) en la posición I.
- ▶ Cerrar la tapa (1).

14.4 Siega y mulching

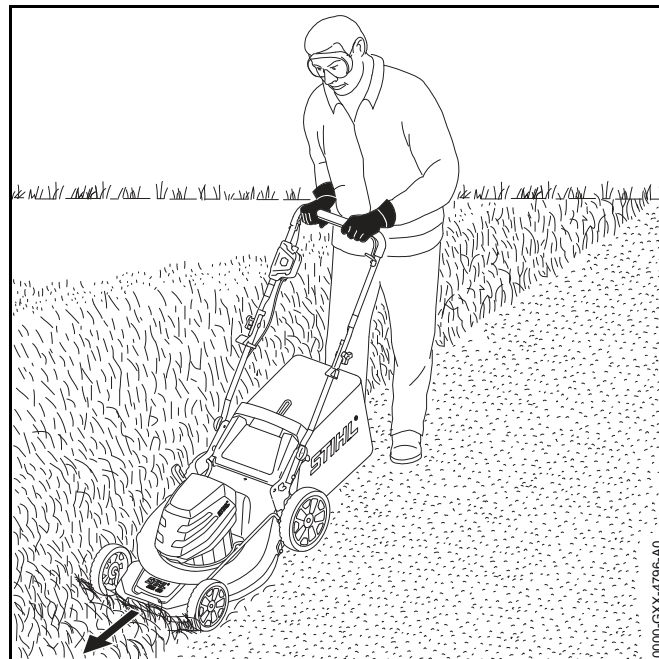

- ▶ En el caso de trabajar estando el accionamiento conectado: conducir el cortacésped hacia adelante de forma controlada.
- ▶ En el caso de trabajar estando el accionamiento desconectado: empujar lentamente el cortacésped hacia delante y de forma controlada.

15 Después del trabajo

15.1 Después del trabajo

- ▶ Desconectar el cortacésped, retirar la llave de seguridad y sacar el acumulador.
- ▶ Si el cortacésped está mojado: dejarlo secar.
- ▶ Si el acumulador está mojado: dejarlo secar.
- ▶ Limpiar el cortacésped.

- ▶ Limpiar el acumulador.

16 Transporte

16.1 Transportar el cortacésped

- ▶ Desconectar el cortacésped.
La cuchilla no debe girar.

Utilizar la tracción a las ruedas

- ▶ Conectar la tracción a las ruedas.
- ▶ Conducir el cortacésped hacia delante de manera controlada.

Empujar el cortacésped

- ▶ Retirar la llave de seguridad y sacar la batería.
- ▶ Empujar el cortacésped hacia delante lentamente y de manera controlada.

Transportar el cortacésped entre dos personas

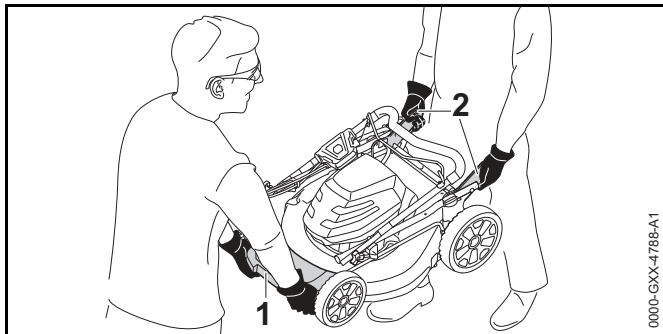

- ▶ Retirar la llave de seguridad y sacar la batería.
- ▶ Plegar el manillar.
- ▶ Llevar guantes de trabajo de material resistente.
- ▶ Sujetar el cortacésped con ambas manos por la cubierta (1) y con ambas manos por las consolas (2), y transportarlo entre dos personas.

Transportar el cortacésped en un vehículo

- ▶ Retirar la llave de seguridad y sacar la batería.
- ▶ Asegurar el cortacésped de pie sobre sus cuatro ruedas de tal manera que no pueda volcar ni moverse.

16.2 Transportar el acumulador

- ▶ Desconectar el cortacésped y sacar el acumulador.
- ▶ Asegurarse de que el acumulador se encuentre en un estado que permita trabajar con seguridad.
- ▶ Embalar el acumulador, de manera que se cumplan las siguientes condiciones:
 - El embalaje no es conductor de electricidad.
 - El acumulador no se puede mover en el embalaje.
- ▶ Asegurar el embalaje, de manera que no pueda moverse.

El acumulador está sujeto a los requerimientos para el transporte de mercancías peligrosas. El acumulador está clasificado como ONU 3480 (baterías de iones de litio) y se ha comprobado según el manual de comprobaciones y criterios ONU, parte III, capítulo 38.3.

Las disposiciones de transporte se indican www.stihl.com/safety-data-sheets.

17 Almacenamiento

17.1 Guardar el cortacésped

- ▶ Apagar el cortacésped, retirar la llave de seguridad y sacar la batería.
- ▶ Guardar el cortacésped de tal manera que se cumplan las siguientes condiciones:
 - El cortacésped se encuentra fuera del alcance de los niños.
 - El cortacésped está limpio y seco.
 - El cortacésped no puede volcar.

17.2 Guardar el acumulador

STIHL recomienda guardar el acumulador en un estado de carga de entre el 40 % y el 60 % (2 LEDs luciendo en verde).

- ▶ Guardar el acumulador, de manera que se cumplan las siguientes condiciones:
 - El acumulador está fuera del alcance de los niños.
 - El acumulador está limpio y seco.
 - El acumulador está en un local cerrado.
 - El acumulador está separado del cortacésped y el cargador.
 - El acumulador está en un embalaje no conductor de electricidad.
 - Utilizar el acumulador en un margen de temperatura de entre - 10 °C y + 50 °C.

18 Limpiar

18.1 Poner el cortacésped en posición vertical

- ▶ Desconectar el cortacésped, retirar la llave de seguridad y sacar el acumulador.
- ▶ Depositar el cortacésped sobre una superficie plana.
- ▶ Ajustar la altura de corte a la posición 4.
- ▶ Plegar el manillar.

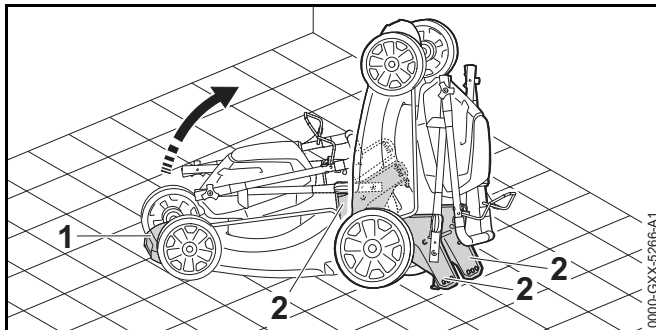

- ▶ Agarrar el cortacésped con una mano por la cubierta (1) y, con la otra, por la consola (2).

- ▶ Poner el cortacésped en posición vertical, de manera que las consolas (2) toquen el suelo.

18.2 Limpiar el cortacésped

- ▶ Apagar el cortacésped, retirar la llave de seguridad y sacar la batería.
- ▶ Limpiar el cortacésped con un paño húmedo.
- ▶ Limpiar el canal de expulsión y el canal de expulsión lateral con un cepillo blando o un paño húmedo.
- ▶ Sacar cualquier objeto extraño del compartimento de la batería y limpiar dicho compartimento con un paño húmedo.
- ▶ Limpiar los contactos eléctricos del compartimento de la batería con un pincel o un cepillo suave.
- ▶ Limpiar las ranuras de ventilación con un pincel.
- ▶ Volcar el cortacésped hacia atrás.
- ▶ Limpiar la zona alrededor de la cuchilla y la cuchilla misma con un palo de madera, un cepillo blando o un paño húmedo.

18.3 Limpiar el acumulador

- ▶ Limpiar el acumulador con un paño húmedo.

19 Mantenimiento

19.1 Afilar y equilibrar la cuchilla

Se requiere mucha experiencia para afilar y equilibrar la cuchilla correctamente.

Las limas STIHL, los medios para limar STIHL y las afiladoras STIHL sirven de ayuda para afilar correctamente la cadena.

STIHL recomienda encargar el afilado y equilibrado de la cuchilla un distribuidor especializado STIHL.

ADVERTENCIA

Los filos de corte de la cuchilla están afilados. El usuario puede cortarse.

- ▶ Ponerse guantes de trabajo de material resistente.
-
- ▶ Desconectar el cortacésped, retirar la llave de seguridad y sacar el acumulador.
 - ▶ Poner el cortacésped en posición vertical.
 - ▶ Desmontar la cuchilla.

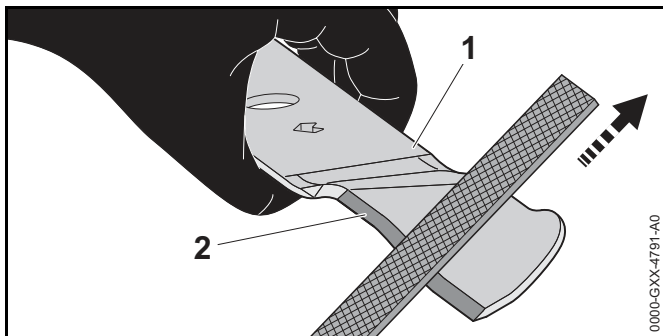

- ▶ Limar con una lima plana STIHL el filo de corte (2) realizando un movimiento hacia delante. Para ello, tener en cuenta el ángulo de afilado,  22.2.
- ▶ Girar la cuchilla (1).
- ▶ Afilarse el otro filo de corte (2).
- ▶ Montar la cuchilla.
- ▶ En caso de dudas: acudir a un distribuidor especializado STIHL.

20 Reparación

20.1 Reparar el cortacésped y el acumulador

El usuario no puede realizar la reparación del cortacésped, la cuchilla y el acumulador él mismo.

- ▶ Si el cortacésped o la cuchilla está averiado: no utilizar el cortacésped o la cuchilla y acudir a un distribuidor especializado STIHL.
- ▶ Si el acumulador está averiado o dañado: sustituirlo.
- ▶ Si hay rótulos indicadores ilegibles o dañados: llevarlo a un distribuidor especializado STIHL para su sustitución.

21 Subsanan las perturbaciones

21.1 Subsanan las perturbaciones del cortacésped o el acumulador

Perturbación	LEDs en el acumulador	Causa	Remedio
El cortacésped no se pone en marcha al conectarlo.	1 LED parpadea en verde.	El estado de carga del acumulador es insuficiente.	► Cargar el acumulador.
	1 LED luce en rojo.	El acumulador está demasiado caliente o demasiado frío.	► Retirar la llave de seguridad. ► Sacar el acumulador. ► Dejar enfriarse o calentarse el acumulador.
	3 LEDs parpadean en rojo.	En el cortacésped hay una perturbación.	► Retirar la llave de seguridad. ► Sacar el acumulador. ► Limpiar los contactos eléctricos en la cavidad para el acumulador. ► Colocar el acumulador. ► Conectar el cortacésped. ► Si siguen parpadeando 3 LEDs en rojo: no utilizar el cortacésped y acudir a un distribuidor especializado STIHL.
	3 LEDs lucen en rojo.	El cortacésped está demasiado caliente.	► Retirar la llave de seguridad. ► Sacar el acumulador. ► Dejar enfriarse el cortacésped.
	4 LEDs parpadean en rojo.	Hay una perturbación en el acumulador.	► Sacar el acumulador y volver a ponerlo. ► Conectar el cortacésped. ► Si siguen parpadeando 4 LEDs en rojo: no utilizar el acumulador y acudir a un distribuidor especializado STIHL.
		La conexión eléctrica entre el cortacésped y el acumulador está interrumpida.	► Retirar la llave de seguridad. ► Sacar el acumulador. ► Limpiar los contactos eléctricos en la cavidad para el acumulador. ► Insertar la llave de seguridad. ► Colocar el acumulador.

Perturbación	LEDs en el acumulador	Causa	Remedio
		El cortacésped o el acumulador están húmedos.	<ul style="list-style-type: none"> ▶ Retirar la llave de seguridad. ▶ Sacar el acumulador. ▶ Limpiar el cortacésped. ▶ Dejar secarse el cortacésped o el acumulador.
		La resistencia en la cuchilla es demasiado elevada.	<ul style="list-style-type: none"> ▶ Ajustar una altura de corte más elevada. ▶ Conectar el cortacésped en la hierba más baja.
El accionamiento no funciona.		Hay una perturbación en el accionamiento.	<ul style="list-style-type: none"> ▶ Sacar el acumulador y volver a ponerlo. ▶ Conectar el accionamiento. ▶ Si sigue sin funcionar el accionamiento: acudir a un distribuidor especializado STIHL.
El cortacésped se apaga durante el funcionamiento.	3 LEDs lucen en rojo.	El cortacésped está demasiado caliente.	<ul style="list-style-type: none"> ▶ Retirar la llave de seguridad. ▶ Sacar el acumulador. ▶ Dejar enfriarse el cortacésped. ▶ Limpiar el cortacésped. ▶ No conectar el cortacésped demasiadas veces en un corto lapso de tiempo. ▶ En el caso de trabajar con el accionamiento conectado: ajustar la velocidad más baja. ▶ En el caso de trabajar con el accionamiento desconectado: avanzar más lentamente hacia adelante. ▶ Ajustar una altura de corte más elevada. ▶ Segar la hierba más baja.
		La cuchilla está bloqueada.	<ul style="list-style-type: none"> ▶ Retirar la llave de seguridad. ▶ Sacar el acumulador. ▶ Limpiar el cortacésped.
		Hay una perturbación eléctrica.	<ul style="list-style-type: none"> ▶ Sacar el acumulador y volver a ponerlo. ▶ Conectar el cortacésped.

Perturbación	LEDs en el acumulador	Causa	Remedio
El tiempo de servicio del cortacésped es demasiado corto.		El acumulador no está completamente cargado.	▶ Cargar por completo el acumulador.
		Se ha sobrepasado la vida útil del acumulador.	▶ Sustituir el acumulador.
Tras colocar el acumulador en el cargador no se inicia el proceso de carga.	1 LED luce en rojo.	El acumulador está demasiado caliente o demasiado frío.	▶ Dejar colocado el acumulador en el cargador. El proceso de carga se inicia automáticamente en cuanto se ha alcanzado el margen de temperatura admisible.

22 Datos técnicos

22.1 Cortacésped STIHL RMA 510.0 V

- Acumulador admisible: STIHL AP
- Peso sin acumulador: 29 kg
- Contenido máximo del colector de hierba: 75 l
- Ancho de corte: 51 cm
- Régimen: 3200 rpm
- Régimen en modo ECO: 2800 rpm

El tiempo de funcionamiento se indica en www.stihl.com/battery-life.

22.2 Cuchillas

- Grosor: 2,5 mm
- Grosor mínimo: 2,0 mm
- Ancho: 50 mm
- Ancho mínimo: 45 mm
- Ángulo de afilado: 30°

22.3 Acumulador STIHL AP

- Tecnología del acumulador: iones de litio
- Tensión: 36 V
- Capacidad en Ah: véase el rótulo de potencia
- Contenido de energía en Wh: véase el rótulo de potencia
- Peso en kg: véase el rótulo de potencia
- Margen de temperatura admisible para usarlo y guardarlo:
 - 10 °C hasta + 50 °C

22.4 REACH

REACH designa una ordenanza CE para el registro, evaluación y homologación de productos químicos.

Para informaciones para cumplimentar la ordenanza REACH, véase www.stihl.com/reach.

23 Piezas de repuesto y accesorios

23.1 Piezas de repuesto y accesorios

STIHL Estos símbolos caracterizan las piezas de repuesto STIHL y los accesorios originales STIHL.

STIHL recomienda emplear piezas de repuesto STIHL y accesorios originales STIHL.

Las piezas de repuesto y los accesorios originales STIHL se pueden adquirir en un distribuidor especializado STIHL.

24 Gestión de residuos

24.1 Gestionar como residuo el cortacésped y el acumulador

El distribuidor especializado STIHL le proporcionará informaciones relativas a la gestión de residuos.

- ▶ Desechar el cortacésped, la cuchilla, el acumulador, los accesorios y el embalaje de forma reglamentaria y respetuosa con el medioambiente.

Índice

1	Prefácio	92
2	Informações sobre este manual de instruções	93
2.1	Documentos complementares aplicáveis	93
2.2	Identificação de avisos no texto	93
2.3	Símbolos no texto	93
3	Visão geral	93
3.1	Cortador de grama e bateria	93
3.2	Símbolos	94
4	Indicações de segurança	95
4.1	Símbolos de avisos	95
4.2	Utilização prevista	96
4.3	Requisitos aos usuários	96
4.4	Vestuário e equipamentos de segurança	97
4.5	Área de trabalho e arredores	98
4.6	Situação segura de funcionamento	99
4.7	Trabalho	100
4.8	Transporte	101
4.9	Armazenagem	102
4.10	Limpeza, manutenção e reparo	103
5	Preparar o cortador de grama	104
5.1	Preparar o cortador de grama	104
6	Carregar bateria e LEDs	105
6.1	Carregar a bateria	105
6.2	Indicação do nível de carga	105
6.3	LEDs na bateria	105
7	Montar o cortador de grama	105
7.1	Montar a barra de direção	105
7.2	Engatar e desengatar o cesto coletor de grama	106
7.3	Inserir e retirar o kit moedor	106
7.4	Engatar e desengatar a guia	106
7.5	Montar e desmontar a lâmina de corte	107
8	Ajustar o cortador de grama para o usuário	108
8.1	Abrir e ajustar o guidão	108
8.2	Dobrar o guidão	109
9	Conectar e desconectar a chave de ativação	109
9.1	Inserir a chave de ativação	109
9.2	Tirar a chave de ativação	110
10	Inserir e tirar a bateria	110
10.1	Colocar a bateria	110
10.2	Tirar a bateria	110
11	Ligar e desligar o cortador de grama	110
11.1	Acionar a lâmina de corte	110
11.2	Desligar a lâmina de corte	111
12	Ligar e desligar a tração	111
12.1	Ligar a tração	111
12.2	Desligar a tração	111
13	Verificar o cortador de grama e a bateria	112
13.1	Verificar os elementos de manejo	112
13.2	Verificar a lâmina de corte	112
13.3	Verificar a bateria	113
14	Trabalhar com o cortador de grama	113
14.1	Segurar e conduzir o cortador de grama	113
14.2	Ajustar a altura de corte	113
14.3	Ligar em modo ECO	114
14.4	Cortar e moer	114
15	Após o trabalho	114
15.1	Após o trabalho	114
16	Transporte	115
16.1	Transportar o cortador de grama	115
16.2	Transportar a bateria	115
17	Armazenagem	115
17.1	Guardar o cortador de grama	115
17.2	Guardar a bateria	115
18	Limpeza	116
18.1	Posicionar o cortador de grama	116
18.2	Limpar o cortador de grama	116



18.3 Limpar a bateria	116
19 Manutenção	116
19.1 Afiar e balancear a lâmina de corte	116
20 Consertos	117
20.1 Consertar o cortador de grama e a bateria	117
21 Solucionar distúrbios	118
21.1 Solucionar distúrbios no cortador de grama ou na bateria	118
22 Dados técnicos	121
22.1 Cortador de grama STIHL RMA 510.0 V	121
22.2 Lâmina de corte	121
22.3 Bateria STIHL AP	121
22.4 Instrução normativa	121
23 Peças de reposição e acessórios	121
23.1 Peças de reposição e acessórios	121
24 Descarte	121
24.1 Descartar o cortador de grama e a bateria	121

1 Prefácio

Prezado cliente,

Queremos agradecer a sua preferência pela STIHL. Nós desenvolvemos e fabricamos os nossos produtos de qualidade superior, de acordo com as necessidades de nossos clientes. Isto resulta em produtos com alta confiabilidade, mesmo em condições extremas.

A STIHL também se destaca pela excelência em serviços. Nossas Concessionárias garantem assistência técnica especializada e amplo suporte técnico.

Agradecemos a sua confiança e desejamos muita satisfação com seu produto STIHL.



Dr. Nikolas Stihl

Endereço

STIHL Ferramentas Motorizadas Ltda.
São Borja, 3000
93032-524 SÃO LEOPOLDO-RS
Serviço de Atendimento ao Consumidor (SAC):
0800 707 5001

info@stihl.com.br

www.stihl.com.br

CNPJ: 87.235.172/0001-22

**IMPORTANTE! ANTES DO USO LER E DEPOIS
GUARDAR.**

2 Informações sobre este manual de instruções

2.1 Documentos complementares aplicáveis

Observar os regulamentos de segurança locais vigentes.

- ▶ Além desse manual de instruções, ler, entender e guardar os seguintes documentos:
 - Instruções de segurança da bateria STIHL AP
 - Manuais de instruções dos carregadores STIHL AL 101, 300, 500
 - Informações sobre segurança para baterias STIHL e produtos com bateria integrada: www.stihl.com/safety-data-sheets

2.2 Identificação de avisos no texto

PERIGO

O aviso indica perigos, que resultam em ferimentos graves ou morte.

- ▶ As medidas mencionadas podem evitar lesões graves ou morte.

ATENÇÃO

O aviso indica perigos, que **podem** resultar em ferimentos graves ou morte.

- ▶ As medidas mencionadas podem evitar lesões graves ou morte.

AVISO

O aviso indica perigos, que podem levar a danos materiais.

- ▶ As medidas mencionadas podem evitar danos materiais.

2.3 Símbolos no texto



Este símbolo refere-se a um capítulo deste manual de instruções.

3 Visão geral

3.1 Cortador de grama e bateria

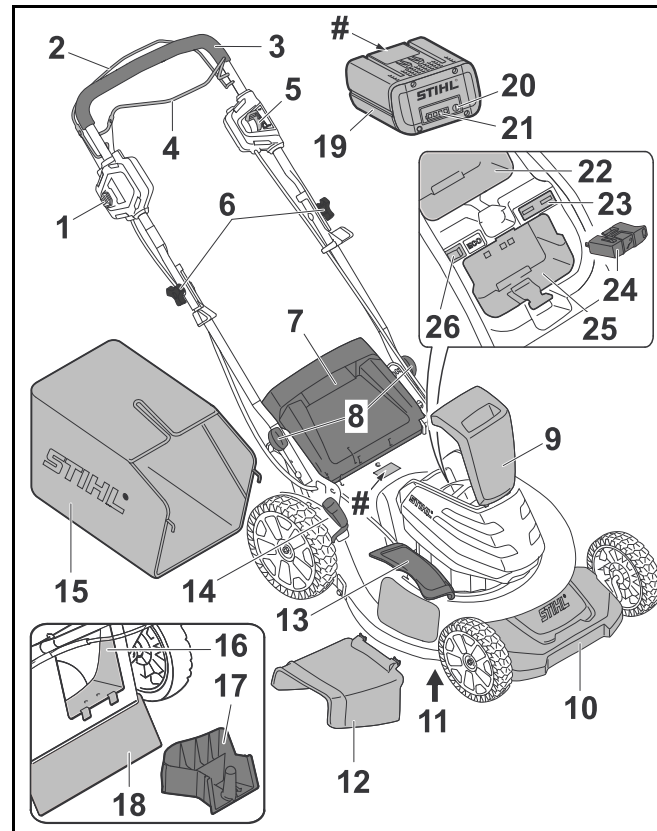

1 Botão de bloqueio

O botão de bloqueio, junto com a alavanca de acionamento para cortar grama, liga e desliga o cortador de grama.

2 Alavanca de acionamento para cortar a grama

A alavanca de acionamento para cortar grama, junto com o botão de bloqueio, liga e desliga o cortador de grama.

3 Guidão

O guidão serve para segurar, conduzir e transportar o cortador de grama.

4 Alavanca de acionamento para mecanismo de translação

A alavanca de acionamento para o mecanismo de translação liga e desliga o mecanismo.

5 Alavanca

A alavanca serve para regular a velocidade do mecanismo de translação.

6 Botão de regulagem

O botão de regulagem fixa a parte superior do guidão na parte inferior do guidão.

7 Tampa de expulsão

A tampa de expulsão fecha o canal de expulsão.

8 Alavanca

A alavanca bloqueia a regulagem do guidão.

9 Aba

A aba cobre a bateria, o interruptor ECO e a chave de ativação e protege contra sujeira.

10 Cobertura

A cobertura protege o cortador de grama e serve para transportá-lo.

11 Lâmina

A lâmina corta e moe a grama.

12 Guia

O guia conduz a grama cortada no solo.

13 Aba de expulsão lateral

A aba de expulsão lateral fecha o canal de expulsão lateral.

14 Alavanca

A alavanca serve para ajustar a altura de corte.

15 Cesta de coleta de grama

A cesta de coleta de grama coleta a grama cortada.

16 Canal de expulsão

O canal de expulsão guia a grama cortada para dentro da cesta de coleta de grama.

17 Dispositivo de cobertura do solo

O dispositivo de cobertura do solo fecha o canal de expulsão.

18 Proteção

A proteção protege o operador de objetos que podem ser arremessados e do contato com a lâmina.

19 Bateria

A bateria alimenta o cortador de grama com energia.

20 Botão de pressão

O botão de pressão ativa os LEDs na bateria.

21 LEDs

Os LEDs indicam o estado de carga da bateria e falhas.

22 Compartimento da bateria

O compartimento da bateria aloja uma bateria de reposição.

23 Conector da chave

O conector da chave aloja a chave de ativação.

24 Chave de ativação

A chave de ativação ativa o cortador de grama.

25 Compartimento da bateria

O compartimento da bateria aloja a bateria.

26 Interruptor ECO

O interruptor ECO liga e desliga o modo ECO.

Plaqueta de potência com o número da máquina**3.2 Símbolos**

Estes símbolos podem constar sobre o cortador de grama e a bateria e significam o seguinte:

 Este símbolo representa a chave de segurança.

 Este símbolo representa a introdução da chave de segurança.

 Este símbolo representa o interruptor ECO.

 Este símbolo mostra o peso do cortador de grama.

 1 LED vermelho aceso. A bateria está muito quente ou muito fria.

 4 LEDs vermelhos piscando. Existe uma falha na bateria.

 O LED verde está aceso e os LEDs verdes na bateria estão acesos ou piscando. A bateria é carregada.

 LED vermelho piscando. Sem contato elétrico entre o carregador e a bateria ou existe uma falha no carregador ou na bateria.

 **LWA** Nível de potência sonora garantido conforme Instrução Normativa 2000/14/EG em dB(A), para tornar as emissões sonoras de produtos comparáveis.

 A indicação ao lado do símbolo indica o teor de energia da bateria, de acordo com a especificação do fabricante de células. O teor de energia disponível para utilização é menor.

 Não descartar o produto com o lixo doméstico.

 O cortador de grama anda nesta posição com a maior velocidade.

 O cortador de grama anda nesta posição com a menor velocidade.

4 Indicações de segurança

4.1 Símbolos de avisos

Os símbolos de avisos colocados no cortador de grama ou na bateria significam o seguinte:

 Observar as indicações de segurança e as medidas a serem adotadas.

 Ler, entender e guardar o manual de instruções.

 Utilizar óculos de proteção.

 Observar as indicações de segurança para objetos lançados e as medidas a serem adotadas.



Não tocar na lâmina que está girando.



Retirar a bateria durante pausas no trabalho, transporte, armazenamento, manutenção ou reparos.



Tirar a chave de ativação durante pausas no trabalho, transporte, armazenamento, manutenção ou reparo.



Manter a distância de segurança.



Proteger o cortador de grama contra chuva e umidade e não mergulhá-lo em líquidos.



Proteger a bateria contra calor e fogo.



Não mergulhar a bateria em líquidos.



Respeitar o intervalo de temperatura permitido da bateria.

4.2 Utilização prevista

O cortador de grama STIHL RMA 510 V serve para cortar e moer a grama seca.

O cortador de grama não deve ser utilizado na chuva.

O cortador de grama é alimentado por uma bateria STIHL AP.

⚠ ATENÇÃO

- Baterias que não foram liberadas pela STIHL para o cortador de grama, podem causar incêndios e explosões. Pessoas podem sofrer ferimentos graves ou fatais e pode haver danos materiais.
 - ▶ Usar o cortador de grama com uma bateria STIHL AP.
- Se o cortador de grama ou a bateria não forem utilizados conforme especificado, os usuários podem sofrer ferimentos graves ou fatais e podem ocorrer danos materiais.
 - ▶ Usar o cortador de grama e a bateria, conforme descrito neste manual de instruções.

4.3 Requisitos aos usuários

⚠ ATENÇÃO

- Usuários que não foram instruídos podem não reconhecer ou não avaliar corretamente os perigos do cortador de grama e da bateria. O usuário ou outras pessoas podem sofrer ferimentos graves ou fatais.



- ▶ Ler, entender e guardar o manual de instruções.

- ▶ Se o cortador de grama ou a bateria são passados para outra pessoa: entregar o manual de instruções junto.

- ▶ Certificar-se de que o usuário atenda aos seguintes requisitos:
 - Que ele esteja descansado.
 - Que ele tenha capacidade física, sensorial e mental para manusear e trabalhar com o cortador de grama e a bateria. Se o usuário tiver capacidades físicas, sensoriais ou mentais reduzidas, ou não tiver experiência e conhecimento, ele só deve utilizar o equipamento sob supervisão de uma pessoa responsável pela sua segurança.
 - O usuário pode reconhecer e avaliar os perigos do cortador de grama e da bateria.
 - O usuário é maior de idade ou o usuário está sendo treinado, conforme as leis trabalhistas nacionais, sob a supervisão de um profissional.
 - Que ele tenha recebido instruções de um técnico em um Ponto de Vendas STIHL, antes de utilizar pela primeira vez o cortador de grama.
 - Que ele não esteja sob efeito de álcool, drogas ou medicamentos.
- ▶ Em caso de dúvidas: consultar um Ponto de Vendas STIHL.

4.4 Vestuário e equipamentos de segurança

⚠ ATENÇÃO

- Durante o trabalho, objetos podem ser lançados em alta velocidade. O usuário pode sofrer ferimentos.
 - ▶ Vestir calças compridas feitas de material resistente.
- Durante o trabalho, pode haver formação de poeira. Poeira inalada pode prejudicar a saúde e desencadear reações alérgicas.
 - ▶ No caso de haver formação de poeira: usar uma máscara de proteção contra poeira.
- Roupas inadequadas podem se enroscar em madeira, arbustos e no cortador de grama. Usuários sem o vestuário adequado podem sofrer ferimentos graves.
 - ▶ Usar roupas justas.
 - ▶ Tirar xales e acessórios.
- Durante a limpeza, manutenção ou transporte, o usuário pode entrar em contato com a lâmina. O usuário pode sofrer ferimentos.
 - ▶ Usar luvas de proteção feitas de material resistente.
- Se o usuário usar calçados inadequados, ele pode escorregar. O usuário pode sofrer ferimentos.
 - ▶ Usar calçados firmes e fechados com sola antiderrapante.
- Durante o processo de afiamento da lâmina, partículas de material podem ser arremessadas a alta velocidade. O usuário pode sofrer ferimentos.
 - ▶ Usar óculos de proteção firmes. Os óculos de proteção adequados são testados de acordo com a norma EN 166 ou de acordo com regulamentos nacionais e podem ser adquiridos no mercado com a respectiva identificação.
 - ▶ Usar luvas de proteção feitas de material resistente.

4.5 Área de trabalho e arredores

4.5.1 Cortador de grama

⚠ ATENÇÃO

- Pessoas não envolvidas no trabalho, crianças e animais podem não reconhecer e não avaliar corretamente os perigos do cortador de grama nem reconhecer ou avaliar objetos lançados em alta velocidade. Pessoas não envolvidas no trabalho, crianças e animais podem sofrer ferimentos graves e pode haver danos materiais.



- ▶ Manter as pessoas não envolvidas no trabalho, crianças e animais afastados da zona de trabalho em um raio de 15 metros.

- ▶ Manter uma distância de 15 metros de outros objetos.
- ▶ Não deixar o cortador de grama sem vigilância.
- ▶ Assegurar que crianças não possam brincar com o cortador de grama.
- O cortador de grama não é à prova de água. Se ele for utilizado na chuva ou em ambientes úmidos, há risco de choque elétrico. O usuário pode sofrer ferimentos e o cortador de grama pode ser danificado.



- ▶ Não usar a máquina na chuva ou em ambientes úmidos.

- ▶ Não cortar nem moer grama molhada.
- Componentes elétricos do cortador de grama podem gerar faíscas. As faíscas podem causar fogo e explosões em ambientes levemente inflamáveis ou explosivos. Pessoas podem sofrer ferimentos graves ou fatais e pode haver danos materiais.
- ▶ Não trabalhar em ambientes levemente inflamáveis nem em ambientes explosivos.

4.5.2 Bateria

⚠ ATENÇÃO

- Pessoas não envolvidas no trabalho, crianças e animais não são capazes de reconhecer e avaliar os perigos da bateria. Pessoas não envolvidas no trabalho, crianças e animais podem sofrer ferimentos graves.
 - ▶ Manter afastadas as pessoas não envolvidas no trabalho, crianças e animais.
 - ▶ Não deixar a bateria sem supervisão.
 - ▶ Assegurar que crianças não possam brincar com a bateria.
- A bateria não está protegida contra influências ambientais. Se a bateria for exposta a determinadas condições ambientais, ela pode incendiar ou explodir. Pessoas podem sofrer ferimentos graves e pode haver danos materiais.



- ▶ Proteger a bateria contra calor e fogo.
- ▶ Não lançar a bateria no fogo.



- ▶ Utilizar e armazenar a bateria a temperatura situada entre - 10 °C e + 50 °C.



- ▶ Não mergulhar a bateria em líquidos.

- ▶ Manter a bateria distante de objetos metálicos.
- ▶ Não expor a bateria a alta pressão.
- ▶ Não expor a bateria a micro-ondas.
- ▶ Proteger a bateria de produtos químicos e sais.

4.6 Situação segura de funcionamento

4.6.1 Cortador de grama

O cortador de grama está em acordo com as exigências de segurança se as seguintes condições forem satisfeitas:

- O cortador de grama não apresenta danos.
- O cortador de grama está limpo e seco.
- Os elementos de manejo estão funcionando e não foram alterados.
- Se a grama for cortada e ela tiver que ser coletada na cesta de coleta de grama: o dispositivo de cobertura do solo foi removido, o guia foi desengatado e a cesta de coleta de grama está corretamente enganchada.
- Se a grama for cortada e ela tiver que ser expulsa lateralmente: a cesta de coleta de grama foi removida, o dispositivo de cobertura do solo está encaixado corretamente e o guia está engatado corretamente.
- Se tiver que ser moído: o guia e a cesta de coleta de grama foram removidos e o dispositivo de cobertura do solo está encaixado corretamente.
- A lâmina está montada corretamente.
- A proteção está montada corretamente.
- Há somente acessórios originais STIHL montados neste cortador de grama.
- Os acessórios estão instalados corretamente.

ATENÇÃO



- Em um estado que não esteja de acordo com as exigências de segurança, é possível que os componentes não funcionem mais corretamente e os dispositivos de segurança sejam desativados. Pessoas podem sofrer ferimentos graves ou fatais.
 - ▶ Trabalhar com um cortador de grama sem danos.
 - ▶ Se o cortador de grama estiver sujo ou molhado: limpar o cortador de grama e deixá-lo secar.
 - ▶ Não modificar o cortador de grama.

- ▶ Se os elementos de manejo não estiverem funcionando: não trabalhar com o cortador de grama.
- ▶ Se a grama for cortada e ela tiver que ser coletada na cesta de coleta de grama: remover o dispositivo de cobertura do solo, desengatar o guia e engatar a cesta de coleta de grama conforme descrito neste manual de instruções.
- ▶ Se a grama for cortada e ela tiver que ser expulsa lateralmente: remover a cesta de coleta de grama, instalar o dispositivo de cobertura do solo e engatar o guia conforme descrito neste manual de instruções.
- ▶ Se tiver que ser moído: desengatar o guia e a cesta de coleta de grama e instalar o dispositivo de cobertura do solo conforme descrito neste manual de instruções.
- ▶ Montar somente acessórios originais STIHL neste cortador de grama.
- ▶ Montar a lâmina conforme descrito neste manual de instruções.
- ▶ Montar o acessório conforme descrito neste manual de instruções ou no manual de instruções do acessório.
- ▶ Não inserir objetos nas aberturas do cortador de grama.
- ▶ Não conectar nem curto-circuitar os contatos do conector da chave com objetos metálicos.
- ▶ Substituir as etiquetas de avisos gastas ou danificadas.
- ▶ Em caso de dúvidas: contatar um Ponto de Vendas STIHL.

4.6.2 Lâmina

A lâmina está em condições seguras, se forem atendidos os seguintes requisitos:

- A lâmina e as peças de fixação não estão danificadas.
- A lâmina não está deformada.
- A lâmina está montada corretamente.
- A lâmina está afiada corretamente.
- A lâmina está sem rebarbas.
- A lâmina está balanceada corretamente.

- A espessura mínima e a largura mínima da lâmina não foram alcançadas,  22.2.
- O ângulo de afiação é mantido,  22.2.

ATENÇÃO

- Em condições não seguras, algumas peças da lâmina podem se soltar e serem lançadas. Pessoas podem sofrer ferimentos graves
 - ▶ Trabalhar com lâmina e peças de fixação íntegras.
 - ▶ Montar a lâmina corretamente.
 - ▶ Afiar a lâmina corretamente.
 - ▶ Se a medição ficar abaixo da espessura mínima ou da largura mínima: substituir a lâmina.
 - ▶ Deixar que as lâminas sejam balanceadas em um Ponto de Vendas STIHL.
 - ▶ Em caso de dúvidas: contatar um Ponto de Vendas STIHL.

4.6.3 Bateria

A bateria está em condições seguras, se forem atendidos os seguintes requisitos:

- A bateria não está danificada.
- A bateria está limpa e seca.
- A bateria funciona e não foi modificada.

ATENÇÃO

- Em condições não seguras, a bateria não pode mais funcionar com segurança. As pessoas podem sofrer ferimentos graves.
 - ▶ Trabalhar com uma bateria sem danos e que esteja funcionando corretamente.
 - ▶ Não carregar uma bateria danificada ou com defeito.
 - ▶ Se a bateria estiver suja ou molhada: limpar a bateria e deixá-la secar.
 - ▶ Não modificar a bateria.

- ▶ Não inserir objetos nas aberturas da bateria.
- ▶ Não ligar os contatos elétricos da bateria com objetos metálicos.
- ▶ Não abrir a bateria.
- ▶ Substituir etiquetas de aviso gastas ou danificadas.
- Pode haver vazamento de líquido de uma bateria danificada. Se o fluido da bateria entrar em contato com a pele e com os olhos, ele pode causar irritação.
 - ▶ Evitar contato com o líquido.
 - ▶ Em caso de contato acidental com a pele: lavar a área de contato com bastante água e sabão.
 - ▶ Se ocorrer contato com os olhos: lavá-los pelo menos por 15 minutos com bastante água e procurar um médico.
- Uma bateria danificada ou com defeito pode ter cheiro incomum, emitir fumaça ou queimar. Pessoas podem sofrer ferimentos graves ou fatais e pode haver danos materiais.
 - ▶ Se a bateria exalar um odor diferente ou estiver emitindo fumaça: não usar a bateria e mantê-la afastada de materiais inflamáveis.
 - ▶ Se a bateria estiver em chamas: tentar apagar o fogo com um extintor de incêndio ou com água.

4.7 Trabalho

ATENÇÃO

- Em determinadas situações, o usuário não consegue mais trabalhar concentrado. O usuário pode tropeçar, cair e sofrer ferimentos graves.
 - ▶ Trabalhar com calma e concentração.
 - ▶ Se as condições de iluminação e visibilidade não forem boas: não trabalhar com o cortador de grama.
 - ▶ Operar o cortador de grama sozinho.
 - ▶ Cuidar com obstáculos.
 - ▶ Trabalhar de pé no chão e manter o equilíbrio.
 - ▶ Se houver sinais de cansaço: fazer pausas no trabalho.

- ▶ Se for cortar em uma encosta: cortar na transversal.
- ▶ Não cortar em terrenos irregulares.
- A lâmina de corte em rotação pode cortar o usuário. O usuário pode ser gravemente ferido.



- ▶ Não encostar na lâmina de corte em rotação.
- ▶ Quando a lâmina de corte estiver bloqueada por um objeto: desligar o cortador de grama, tirar a chave de segurança e a bateria. Somente então retirar o objeto.



- Em um trabalho sem a tração acionada, a tração pode ser acionada involuntariamente e o cortador de grama pode ter a sua velocidade alterada. Pessoas podem sofrer ferimentos graves e pode haver danos materiais.
 - ▶ Só pressionar a alavanca de acionamento de tração, em caso de sua utilização.
- Se o cortador de grama apresentar um comportamento alterado ou anormal durante o trabalho, ele pode estar operando em condições inseguras. Pessoas podem sofrer ferimentos graves e pode haver danos materiais.
 - ▶ Interromper o trabalho, retirar a chave de segurança, retirar a bateria e procurar um Ponto de Vendas STIHL.
- Durante o trabalho podem ocorrer vibrações no cortador de grama.
 - ▶ Usar luvas de proteção.
 - ▶ Fazer pausas no trabalho.
 - ▶ Se ocorrerem sinais de problemas circulatórios: consultar um médico.

- Após soltar a alavanca de acionamento de corte, a ferramenta de corte pode continuar se movimentando por algum tempo. As pessoas podem sofrer ferimentos graves.
 - ▶ Aguardar até que a lâmina de corte esteja parada.
- Se a lâmina de corte em movimento entrar em contato com um objeto duro, podem ser geradas faíscas. As faíscas podem causar fogo em um ambiente altamente inflamável. Pessoas podem sofrer ferimentos graves ou fatais e pode haver danos materiais.
 - ▶ Não trabalhar em um ambiente altamente inflamável.

⚠ PERIGO

- Se o trabalho for realizado em torno de cabos e fios condutores de eletricidade, a lâmina de corte pode entrar em contato com estes cabos ou fios. O usuário pode sofrer ferimentos graves ou fatais.
 - ▶ Não trabalhar em áreas com fios condutores de eletricidade.
- Se o trabalho for realizado durante um temporal, o usuário pode ser atingido por um raio. O usuário pode sofrer ferimentos graves ou fatais.
 - ▶ Se tiver temporal: não trabalhar.

4.8 Transporte

4.8.1 Cortador de grama

⚠ ATENÇÃO

- Durante o transporte, o cortador de grama pode cair ou se movimentar. As pessoas podem sofrer ferimentos e pode haver danos materiais.



- ▶ Retirar a chave de segurança.



- ▶ Tirar a bateria.

- ▶ Fixar o cortador de grama com cordas ou cintas, de modo que ele não possa cair ou se deslocar.

- Se durante o transporte com tração não acionada a chave de segurança e a bateria estiverem inseridas na máquina, a tração pode ser acionada involuntariamente e o cortador de grama pode entrar em movimento. Pessoas podem sofrer ferimentos graves e pode haver danos materiais.



- ▶ Retirar a chave de segurança.



- ▶ Tirar a bateria.

- O cortador de grama é pesado. Se o usuário carregar o cortador de grama sozinho, ele pode se lesionar.
 - ▶ O cortador de grama deve ser carregado por duas pessoas.

4.8.2 Bateria

⚠ ATENÇÃO

- A bateria não está protegida contra todos os agentes externos. Se a bateria for exposta a determinadas condições ambientais adversas, ela pode ser danificada e pode haver danos materiais.
 - ▶ Não transportar uma bateria danificada.
 - ▶ Transportar a bateria numa embalagem que não seja condutora de eletricidade.

- Durante o transporte a bateria pode cair ou se mover. As pessoas podem sofrer ferimentos e pode haver danos materiais.
 - ▶ Acondicionar a bateria na embalagem, de forma que ela não possa se mover.
 - ▶ Fixar a embalagem de tal forma, que ele não possa se mover.

4.9 Armazenagem

4.9.1 Cortador de grama

⚠ ATENÇÃO

- Crianças são incapazes de reconhecer e avaliar os riscos que o cortador de grama apresenta. Crianças podem sofrer ferimentos graves.



- ▶ Tirar a chave de ativação.



- ▶ Retirar a bateria.

- ▶ Guardar o cortador de grama longe do alcance de crianças.

- Os contatos elétricos no cortador de grama e componentes metálicos podem apresentar corrosão devido à umidade. O cortador de grama pode ser danificado.



- ▶ Tirar a chave de ativação.



- ▶ Retirar a bateria.

- ▶ Guardar o cortador de grama limpo e seco.

- Se durante o armazenamento, a chave de ativação e a bateria estiverem inseridas, a lâmina e o mecanismo de translação podem ser ligados acidentalmente e o cortador de grama se movimentará. Pessoas podem sofrer ferimentos graves e pode haver danos materiais.



- ▶ Tirar a chave de ativação.



- ▶ Retirar a bateria.

4.9.2 Bateria

⚠ ATENÇÃO

- Crianças não percebem e não conseguem avaliar os perigos do cortador de grama e elas podem sofrer ferimentos graves.
 - ▶ Guardar a bateria fora do alcance de crianças.
- A bateria não está protegida contra todos os agentes externos. Se a bateria for exposta a determinadas condições ambientais adversas, ela pode ser danificada.
 - ▶ Guardar a bateria limpa e seca.
 - ▶ Guardar a bateria em um local fechado.
 - ▶ Guardar a bateria separadamente do cortador de grama e do carregador.
 - ▶ Guardar a bateria em uma embalagem que não seja condutora de eletricidade.
 - ▶ Guardar a bateria em uma temperatura entre - 10 °C e + 50 °C.

4.10 Limpeza, manutenção e reparo

⚠ ATENÇÃO

- Se durante os trabalhos de limpeza, manutenção ou reparo, a chave de ativação e a bateria estiverem inseridas, a lâmina pode ser ligada acidentalmente. Pessoas podem sofrer ferimentos graves e pode haver danos materiais.



- ▶ Tirar a chave de ativação.



- ▶ Retirar a bateria.

- Se durante os trabalhos de limpeza, manutenção e reparo a chave de ativação e a bateria estiverem inseridas, o mecanismo de translação pode ser ligado acidentalmente e o cortador de grama se movimentará. Pessoas podem sofrer ferimentos graves e pode haver danos materiais.



- ▶ Tirar a chave de ativação.



- ▶ Retirar a bateria.

- Produtos de limpeza abrasivos, limpeza com jato de água ou com objetos cortantes podem danificar o cortador de grama, a lâmina e a bateria. Se cortador de grama, lâmina e bateria não foram limpos de forma adequada, é possível





















que os componentes não funcionem mais corretamente e os dispositivos de segurança sejam desativados. Pessoas podem sofrer ferimentos graves.

- ▶ Limpar o cortador de grama, a lâmina e a bateria conforme descrito neste manual de instruções.
- Se cortador de grama, lâmina ou bateria não foram mantidos ou reparados de forma adequada, é possível que os componentes não funcionem mais corretamente e os dispositivos de segurança sejam desativados. Pessoas podem sofrer ferimentos graves ou fatais.
 - ▶ Não fazer manutenção ou reparos no cortador de grama e na bateria por conta própria.
 - ▶ Caso seja necessário fazer manutenção ou reparo na bateria ou no cortador de grama: contatar um Ponto de Vendas STIHL.
 - ▶ Fazer a manutenção da lâmina conforme descrito neste manual de instruções.
- Durante a limpeza, manutenção ou reparo da lâmina, o usuário pode se cortar nas bordas de corte afiadas. O usuário pode sofrer ferimentos.
 - ▶ Usar luvas de proteção feitas de material resistente.
- Durante o afiamento, a lâmina pode ficar quente. O usuário pode se queimar.
 - ▶ Aguardar até que a lâmina tenha esfriado.
 - ▶ Usar luvas de proteção feitas de material resistente.

5 Preparar o cortador de grama

5.1 Preparar o cortador de grama

Antes de iniciar o trabalho, sempre realizar as seguintes etapas:

- ▶ Certificar-se de que os seguintes componentes estão em condições seguras de uso:
 - Cortador de grama,  4.6.1.
 - Lâmina de corte,  4.6.2.
 - Bateria,  4.6.3.
- ▶ Verificar a bateria,  13.3.
- ▶ Carregar a bateria totalmente,  6.1.
- ▶ Limpar o cortador de grama,  18.2.
- ▶ Verificar a lâmina de corte,  13.2.
- ▶ Montar a barra de direção,  7.1.
- ▶ Abrir e ajustar a barra de direção,  8.1.
- ▶ Se for cortada grama e ela for coletada no cesto coletor de grama:
 - ▶ Desengatar a guia,  7.3.2.
 - ▶ Retirar o kit moedor,  7.3.2.
 - ▶ Engatar o cesto coletor de grama,  7.2.1.
- ▶ Se for cortada grama e ela tiver que ser conduzida para o lado no chão:
 - ▶ Retirar o kit moedor,  7.3.2.
 - ▶ Desengatar o cesto coletor de grama,  7.2.2.
 - ▶ Engatar a guia,  7.4.1.
- ▶ Se tiver que ser moído:
 - ▶ Desengatar a guia,  7.4.2.
 - ▶ Desengatar o cesto coletor de grama,  7.2.2.
 - ▶ Engatar o kit moedor,  7.3.1.
- ▶ Ajustar a altura de corte,  14.2.
- ▶ Verificar elementos de manejo,  13.1.

- ▶ Se durante a verificação dos elementos de manejo 3 LEDs vermelhos estiverem piscando: tirar a chave de segurança, retirar a bateria e procurar um Ponto de Vendas STIHL. Existe um distúrbio no cortador de grama.
- ▶ Se as etapas não puderem ser realizadas: não usar o cortador de grama e procurar um Ponto de Vendas STIHL.

6 Carregar bateria e LEDs

6.1 Carregar a bateria

O tempo de carga depende de vários fatores, como a temperatura da bateria ou do ambiente. O tempo de carga real pode ser diferente do tempo de carga especificado. O tempo de carga é especificado em www.stihl.com/charging-times.

- ▶ Carregar a bateria, conforme descrito no manual de instruções do carregador STIHL AL 101, 300, 500.

6.2 Indicação do nível de carga

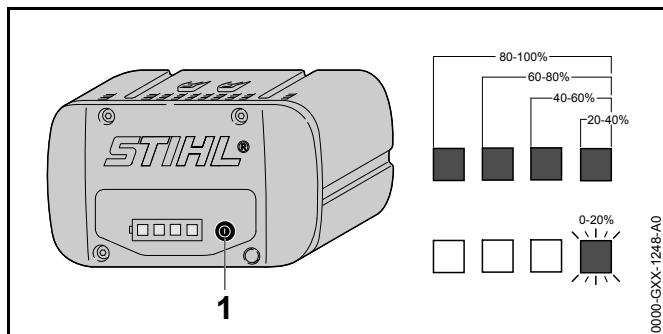

- ▶ Pressionar o botão (1). Os LEDs verdes acendem por aproximadamente 5 segundos e mostram o nível de carga.
- ▶ Se apenas o LED direito verde piscar: carregar a bateria.

6.3 LEDs na bateria

Os LEDs podem indicar a carga da bateria ou possíveis distúrbios. Os LEDs podem estar acesos ou piscando na cor verde ou vermelha.

Se os LEDs verdes estiverem acesos ou piscando, é indicado o estado da carga da bateria.

- ▶ Se os LEDs vermelhos estiverem acesos ou piscando: solucionar distúrbios, 21.1. Existe um distúrbio no cortador de grama ou na bateria.

7 Montar o cortador de grama

7.1 Montar a barra de direção

- ▶ Desligar o cortador de grama, tirar a chave de segurança e retirar a bateria.
- ▶ Colocar o cortador de grama sobre uma superfície plana.

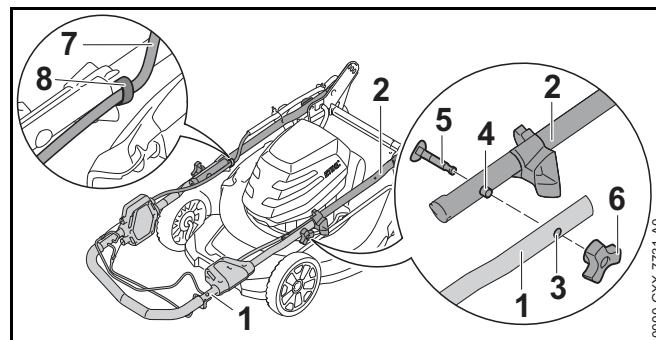

- ▶ Montar a parte superior da barra de direção (1) e a parte inferior da barra de direção (2), para que em ambos os lados o pino (4) se encaixe no furo (3).
- ▶ Colocar o parafuso (5) de tal forma que em ambos os lados a cabeça do parafuso esteja ajustada precisamente na parte inferior da barra de direção (2).
- ▶ Soltar o botão de regulagem (6).
- ▶ Pressionar o cabo (7) no suporte (8).

A barra de direção não precisa ser desmontada novamente.

7.2 Engatar e desengatar o cesto coletor de grama

7.2.1 Engatar o cesto coletor de grama

- ▶ Desligar o cortador de grama, tirar a chave de segurança e retirar a bateria.
- ▶ Colocar o cortador de grama sobre uma superfície plana.
- ▶ Caso a guia esteja engatada: desengatar a guia.
- ▶ Caso o kit moedor esteja inserido: retirar o kit moedor.

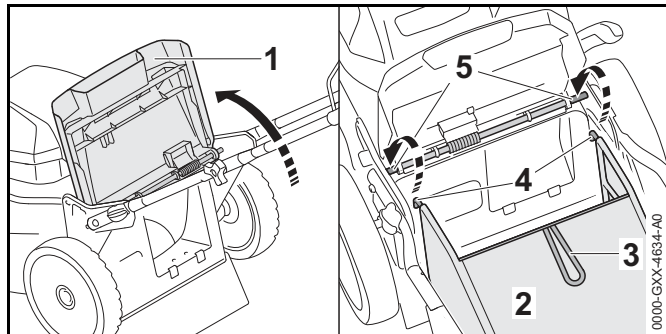

- ▶ Abrir e segurar a aba de saída (1).
- ▶ Segurar o cesto coletor de grama (2) no pegador (3) e engatar os ganchos (4) no eixo (5).
- ▶ Deitar a aba de saída (1) em cima do cesto coletor de grama (2).

7.2.2 Pendurar a cesta de coleta de grama

- ▶ Desligar o cortador de grama.
- ▶ Colocar o cortador de grama sobre uma superfície plana.
- ▶ Abrir a tampa de expulsão e mantê-la aberta.
- ▶ Remover a cesta de coleta de grama pelo apoio para cima.
- ▶ Fechar a tampa de expulsão.

7.3 Inserir e retirar o kit moedor

7.3.1 Inserir o kit moedor

- ▶ Desligar o cortador de grama, tirar a chave de segurança e retirar a bateria.

- ▶ Colocar o cortador de grama sobre uma superfície plana.

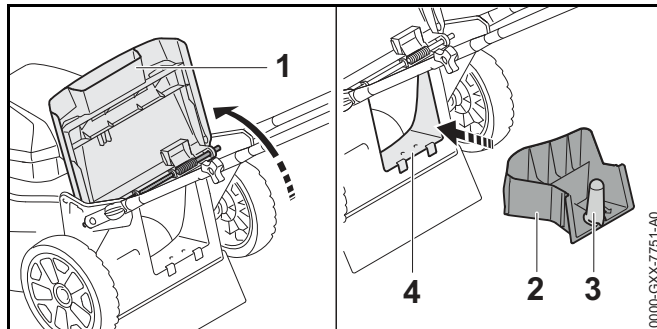

- ▶ Abrir e segurar a aba de saída (1).
- ▶ Segurar o kit moedor (2) no pegador (3) e engatar no canal de saída (4).
- ▶ Fechar a aba de saída (1).

7.3.2 Retirar o kit moedor

- ▶ Desligar o cortador de grama, tirar a chave de segurança e retirar a bateria.
- ▶ Colocar o cortador de grama sobre uma superfície plana.
- ▶ Abrir e segurar a aba de saída.
- ▶ Retirar o kit moedor.
- ▶ Fechar a aba de saída.

7.4 Engatar e desengatar a guia

7.4.1 Engatar a guia

- ▶ Desligar o cortador de grama, tirar a chave de segurança e retirar a bateria.
- ▶ Colocar o cortador de grama sobre uma superfície plana.

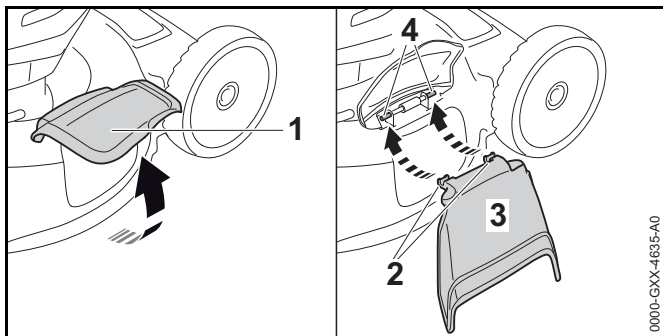

- ▶ Abrir e segurar a aba de saída lateral (1).
- ▶ Engatar os ganchos (2) por baixo no eixo (4).
- ▶ Deitar a aba de saída lateral (1) sobre a guia (3).

7.4.2 Desengatar a guia

- ▶ Desligar o cortador de grama, tirar a chave de segurança e retirar a bateria.
- ▶ Colocar o cortador de grama sobre uma superfície plana.

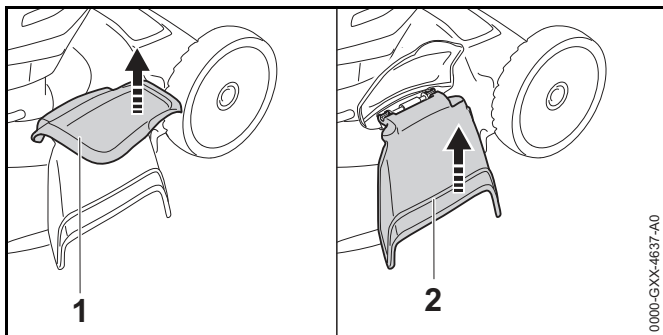

- ▶ Abrir e segurar a aba de saída lateral (1).
- ▶ Levantar a guia (2) e retirá-la.
- ▶ Fechar a aba de saída lateral (1).

7.5 Montar e desmontar a lâmina de corte

7.5.1 Montar a lâmina

- ▶ Desligar o cortador de grama, tirar a chave de ativação e retirar a bateria.
- ▶ Posicionar o cortador de grama.

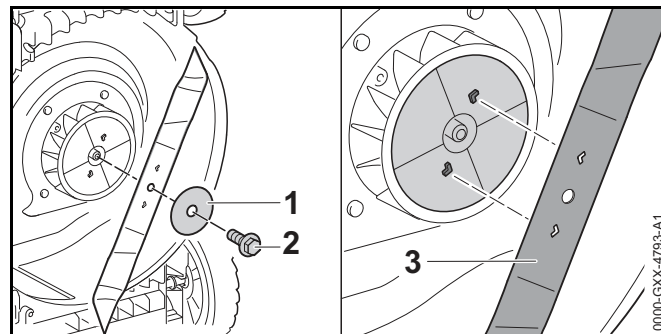

- ▶ Inserir a nova arruela (1) no novo parafuso (2).
- ▶ Aplicar trava rosca Loctite 243 ou Loctite 242 na rosca do parafuso (2).
- ▶ Encaixar a lâmina (3) de forma que as saliências na superfície de apoio encaixem nos rebaixos da lâmina (3).

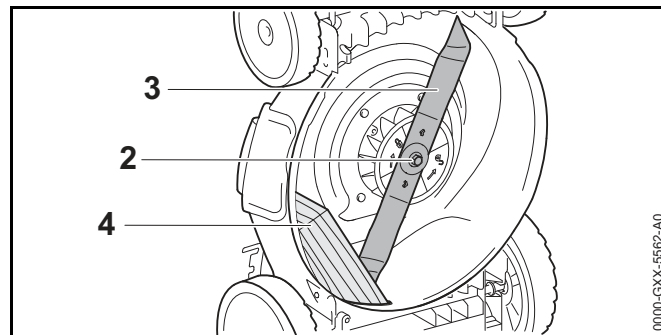

- ▶ Aparafusar o parafuso (2) junto com a arruela (1).
- ▶ Bloquear a lâmina (3) com um calço de madeira (4).
- ▶ Apertar o parafuso (2) com 35 Nm.

7.5.2 Desmontar a lâmina

- ▶ Desligar o cortador de grama, tirar a chave de ativação e retirar a bateria.
- ▶ Posicionar o cortador de grama.

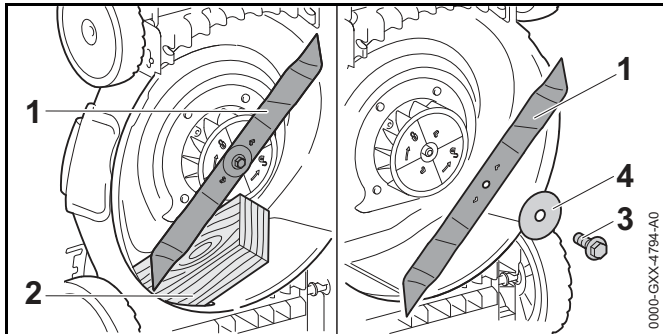

- ▶ Bloquear a lâmina (1) com um calço de madeira (2).
- ▶ Desrosquear o parafuso (3) e retirá-lo com a arruela (4).
- ▶ Remover a lâmina (1).
- ▶ Descartar o parafuso (3) e a arruela (4).
Para a fixação da lâmina (1), utilizar um parafuso e uma arruela novos.

8 Ajustar o cortador de grama para o usuário

8.1 Abrir e ajustar o guidão

- ▶ Desligar o cortador de grama, tirar a chave de ativação e retirar a bateria.
- ▶ Colocar o cortador de grama sobre uma superfície plana.

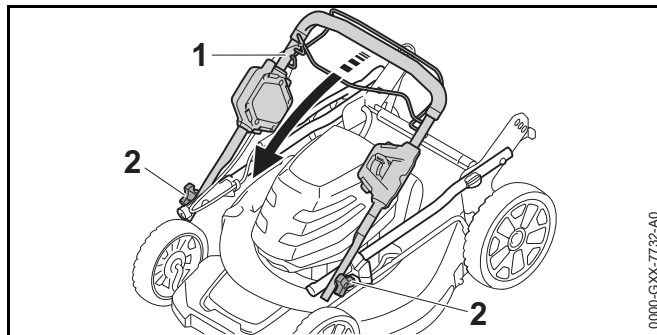

- ▶ Abrir a parte superior do guidão (1).
- ▶ Apertar os botões de regulagem (2).

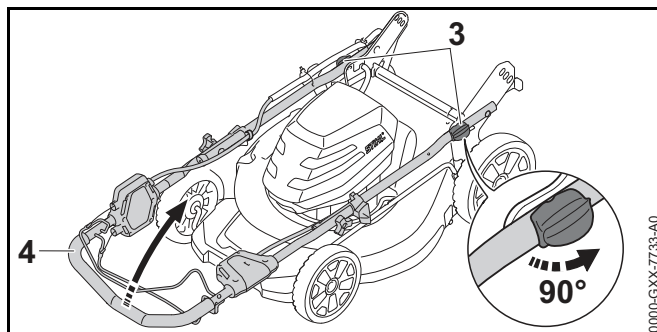

- ▶ Girar a alavanca (3) em 90°.
- ▶ Abrir completamente o guidão (4).

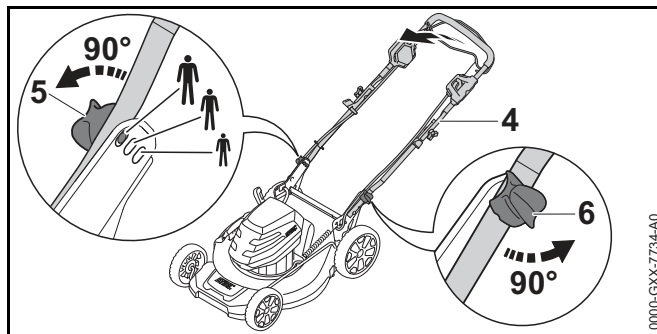

- ▶ Posicionar o guidão (4) de forma que os pinos das alavancas (5 e 6) fiquem alinhados na posição desejada.

- ▶ Girar as alavancas (5 e 6) em 90°. Os pinos das alavancas (5 e 6) engatam nos furos à mesma altura.

8.2 Dobrar o guidão

O guidão pode ser dobrado para ocupar menos espaço durante o transporte ou o armazenamento.

- ▶ Desligar o cortador de grama, tirar a chave de ativação e retirar a bateria.
- ▶ Colocar o cortador de grama sobre uma superfície plana.

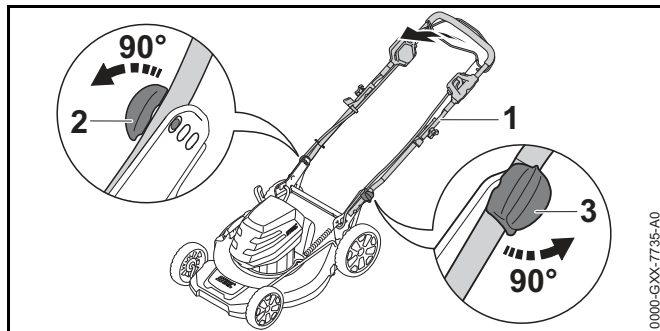

- ▶ Segurar o guidão (1) e girar a alavanca (2) em 90°.
- ▶ Girar a alavanca (3) em 90°.
- ▶ Dobrar o guidão (1).

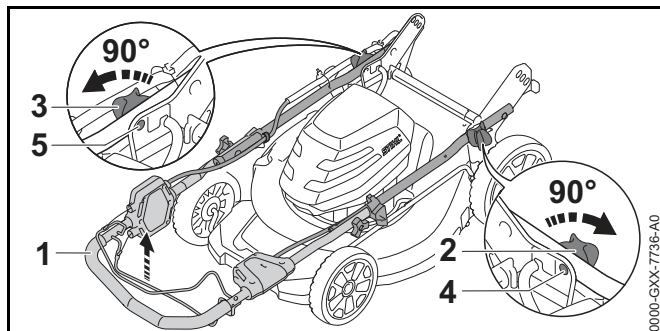

- ▶ Girar as duas alavancas (2 e 3) em 90°.

- ▶ Pressionar o guidão (1) para cima, até que os pinos (4 e 5) das alavancas (2 e 3) engatem.
- O guidão (1) está fixado.

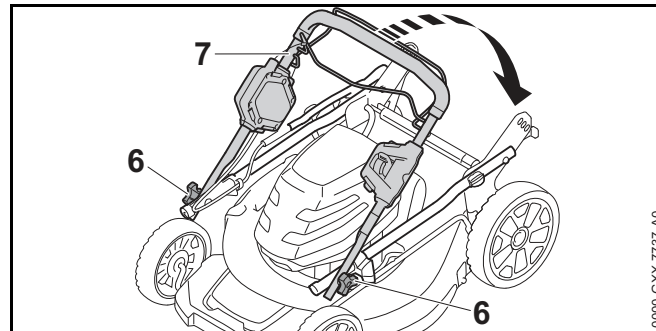

- ▶ Soltar os botões de regulação (6).
- ▶ Dobrar a parte superior do guidão (7).

9 Conectar e desconectar a chave de ativação

9.1 Inserir a chave de ativação

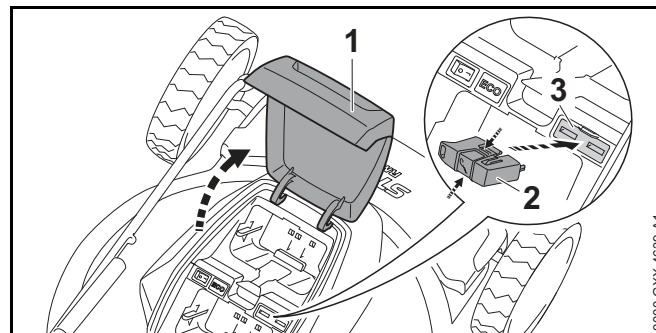

- ▶ Abrir a aba (1) até o encosto e segurá-la.
- ▶ Pressionar a chave de ativação (2) e mantê-la pressionada.
- ▶ Inserir a chave de ativação (2) no conector da chave (3). A chave de ativação (2) encaixa com um clique.
- ▶ Fechar a aba (1).

9.2 Tirar a chave de ativação

- ▶ Abrir a aba até o encosto e segurá-la.
- ▶ Pressionar a chave de ativação e mantê-la pressionada.
- ▶ Tirar a chave de ativação.
- ▶ Fechar a aba.
- ▶ Guardar a chave de ativação fora do alcance de crianças.

10 Inserir e tirar a bateria

10.1 Colocar a bateria

O cortador de grama é equipado com dois compartimentos para bateria. É possível levar uma bateria de reposição.

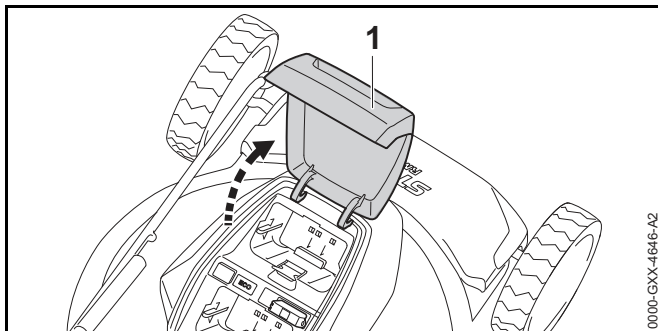

- ▶ Abrir a aba (1) até o encosto e segurá-la.

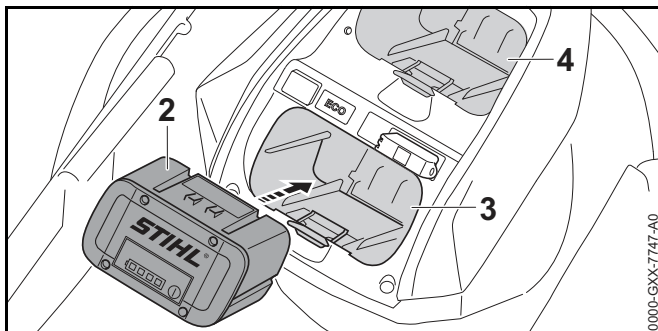

- ▶ Pressionar a bateria (2) até o encosto no compartimento da bateria (3).
A bateria (2) encaixa com um clique.
- ▶ Caso seja necessário levar uma bateria de reposição: Inserir a bateria de reposição no compartimento da bateria (4).
A bateria encaixa com um clique.
- ▶ Fechar a aba (1).

10.2 Tirar a bateria

- ▶ Colocar o cortador de grama sobre uma superfície plana.
- ▶ Abrir a aba (1) até o encosto e segurá-la.

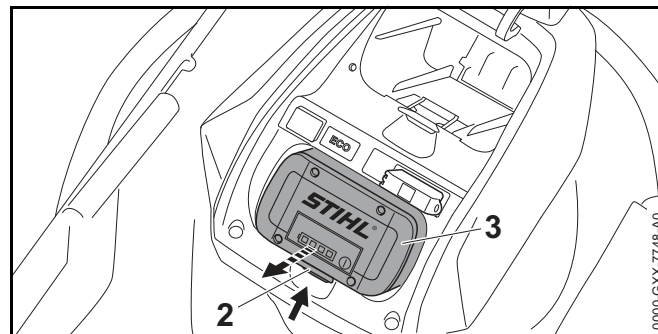

- ▶ Pressionar a alavanca de bloqueio (2).
A bateria (3) está desbloqueada e pode ser retirada.
- ▶ Fechar a aba (1).

11 Ligar e desligar o cortador de grama

11.1 Acionar a lâmina de corte

- ▶ Colocar o cortador de grama sobre uma superfície plana.

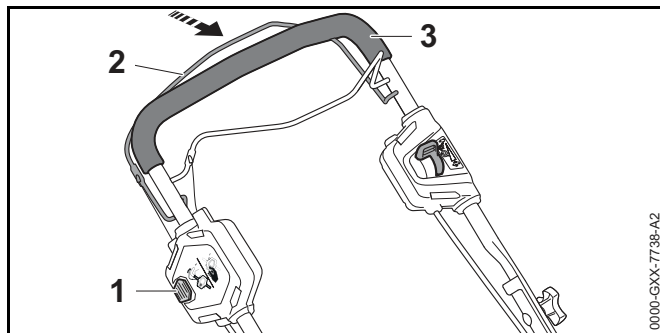

- ▶ Pressionar o botão de bloqueio (1) com a mão direita e mantê-lo pressionado.
- ▶ Puxar a alavanca de acionamento para corte (2) com a mão esquerda totalmente em direção à barra de direção (3) e segurá-la, de forma que o polegar envolva a barra de direção (3). A lâmina de corte entra em rotação.
- ▶ Soltar o botão de bloqueio (1).
- ▶ Segurar a barra de direção (3) e a alavanca de acionamento para corte (2) com a mão direita, de forma que o polegar envolva a barra de direção (3).

11.2 Desligar a lâmina de corte

- ▶ Soltar a alavanca de acionamento para corte.
- ▶ Aguardar, até que a lâmina de corte não gire mais.
- ▶ Se a lâmina de corte continuar girando: tirar a chave de segurança, retirar a bateria e consultar um Ponto de Vendas STIHL.
O cortador de grama está com defeito.

12 Ligar e desligar a tração

12.1 Ligar a tração

A velocidade do cortador de grama pode ser ajustada de 1 km/h até 4,5 km/h sem degraus. Na posição o cortador de grama anda com velocidade máxima. Na posição o cortador de grama anda com velocidade mínima.

A velocidade ajustada influencia no tempo de duração da bateria. Quanto menor a velocidade da tração, maior a duração da bateria.

- ▶ Colocar o cortador de grama sobre uma superfície plana.

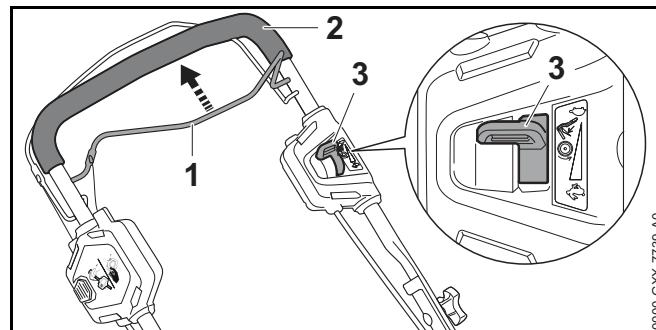

- ▶ Puxar a alavanca de acionamento da tração (1) totalmente em direção da barra de direção (2) e segurá-la, de forma que o polegar envolva a barra de direção (2). O cortador de grama entra em movimento.
- ▶ Colocar a alavanca (3) na posição desejada.

12.2 Desligar a tração

- ▶ Soltar a alavanca de acionamento de tração.
- ▶ Aguardar, até que o cortador de grama fique parado.
- ▶ Se o cortador de grama continuar andando: tirar a chave de segurança, retirar a bateria e consultar um Ponto de Vendas STIHL.
O cortador de grama está com defeito.

13 Verificar o cortador de grama e a bateria

13.1 Verificar os elementos de manejo



Botão de bloqueio e alavanca de acionamento de corte

- ▶ Tirar a chave de segurança.
- ▶ Tirar a bateria.
- ▶ Pressionar o botão de bloqueio e soltá-lo novamente.
- ▶ Puxar a alavanca de acionamento de corte totalmente em direção da barra de direção e soltar.
- ▶ Se houver dificuldade no acionamento do botão de bloqueio ou da alavanca de acionamento de corte ou se eles não retornarem para a posição inicial: não utilizar o cortador de grama e procurar um Ponto de Vendas STIHL. O botão de bloqueio ou a alavanca de acionamento de corte estão com defeito.

Alavanca de acionamento de tração

- ▶ Tirar a chave de segurança.
- ▶ Tirar a bateria.
- ▶ Puxar a alavanca de acionamento de tração totalmente em direção da barra de direção e soltar.
- ▶ Se houver dificuldade no acionamento da alavanca de acionamento de tração ou se ela não retornar para a posição inicial: não utilizar o cortador de grama e procurar um Ponto de Vendas STIHL. A alavanca de acionamento de tração está com defeito.

Alavanca de aceleração

- ▶ Tirar a chave de segurança.
- ▶ Tirar a bateria.
- ▶ Colocar a alavanca de aceleração em posição  e depois em posição .
- ▶ Se a alavanca de aceleração estiver muito solta: não utilizar o cortador de grama e procurar um Ponto de Vendas STIHL. A alavanca de aceleração está com defeito.

Ligar o cortador de grama

- ▶ Inserir a chave de segurança.
- ▶ Colocar a bateria.
- ▶ Pressionar o botão de bloqueio com a mão direita e mantê-lo pressionado.
- ▶ Puxar a alavanca de acionamento de corte com a mão esquerda totalmente em direção da barra de direção e segurá-la, de forma que o polegar envolva a barra de direção.
A lâmina de corte entra em rotação.
- ▶ Se 3 LEDs vermelhos estiverem piscando: tirar chave de segurança, retirar a bateria e procurar uma Concessionária STIHL. Existe um distúrbio no cortador de grama.
- ▶ Soltar o botão de bloqueio e alavanca de acionamento de corte.
A lâmina de corte não gira mais, após breve período.
- ▶ Se a lâmina de corte continuar girando: tirar a chave de segurança, retirar a bateria e consultar um Ponto de Vendas STIHL. O cortador de grama está com defeito.

Ligar a tração

- ▶ Inserir a chave de segurança.
- ▶ Colocar a bateria.
- ▶ Puxar a alavanca de acionamento da tração totalmente em direção da barra de direção e segurá-la, de forma que o polegar envolva a barra de direção. O cortador de grama entra em movimento.
- ▶ Soltar a alavanca de acionamento para tração. O cortador de grama fica parado.
- ▶ Se o cortador de grama continuar andando: retirar a bateria e consultar um Ponto de Vendas STIHL. O cortador de grama está com defeito.

13.2 Verificar a lâmina de corte

- ▶ Desligar o cortador de grama, tirar a chave de segurança e retirar a bateria.
- ▶ Posicionar o cortador de grama.

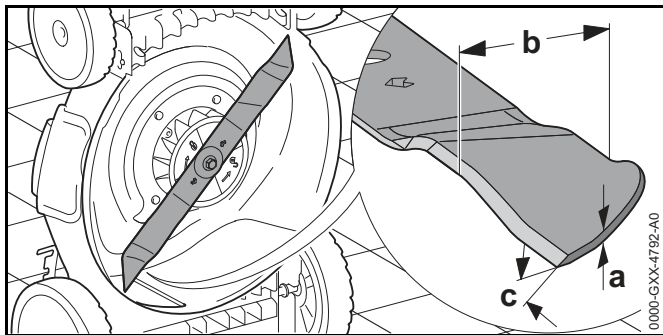

- ▶ Medir o seguinte:
 - espessura a
 - largura b
 - ângulo de afiação c
- ▶ Se a espessura mínima ou a largura mínima não for alcançada: substituir a lâmina de corte, 22.2.
- ▶ Se o ângulo de afiação não for cumprido: afiar a lâmina de corte, 22.2.
- ▶ Em caso de dúvidas: consultar um Ponto de Vendas STIHL.

13.3 Verificar a bateria

- ▶ Pressionar o botão de pressão na bateria. Os LEDs acendem ou piscam.
- ▶ Se os LEDs não acenderem ou piscarem: não utilizar a bateria e consultar uma Concessionária STIHL. Existe uma falha na bateria.

14 Trabalhar com o cortador de grama

14.1 Segurar e conduzir o cortador de grama

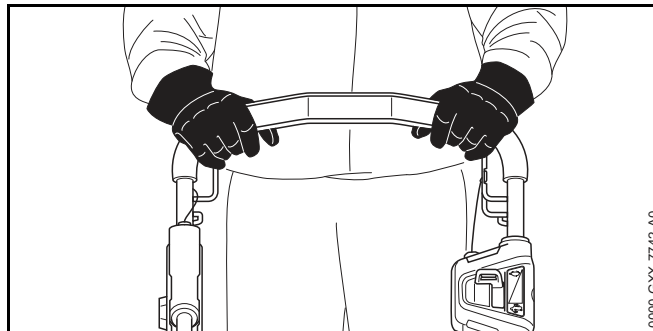

- ▶ Segurar a barra de direção com as duas mãos, para que os polegares envolvam a barra de direção.

14.2 Ajustar a altura de corte

Dependendo da utilização, existe a possibilidade de ajustar 8 diferentes alturas de corte:

- 25 mm = Posição 1
- 33 mm = Posição 2
- 43 mm = Posição 3
- 52 mm = Posição 4
- 63 mm = Posição 5
- 75 mm = Posição 6
- 87 mm = Posição 7
- 100 mm = Posição 8

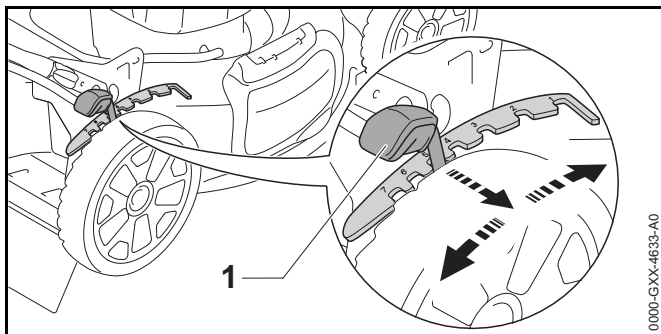

As posições são informadas no cortador de grama.

- ▶ Puxar a alavanca (1) do rebaixo e engatar a posição desejada.

14.3 Ligar em modo ECO

Ao ativar o modo ECO, o cortador de grama reconhecerá as condições de trabalho atuais e ajustará automaticamente a rotação apropriada para a lâmina de corte.

A duração da bateria pode ser prolongada.

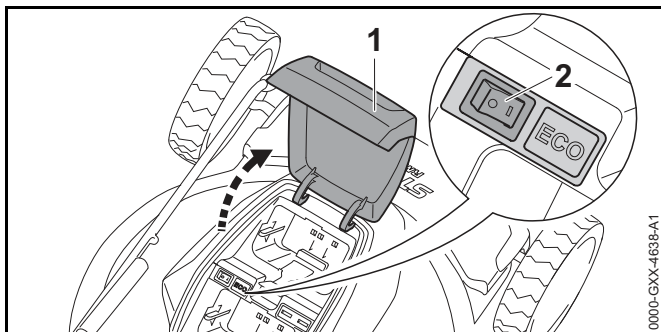

- ▶ Abrir a aba (1) até o encosto e segurá-la.
- ▶ Colocar o interruptor ECO (2) na posição I.
- ▶ Fechar a aba (1).

14.4 Cortar e moer



- ▶ Em trabalhos com a tração acionada: deslocar o cortador de grama com cuidado para frente.
- ▶ Em trabalhos com a tração não acionada: empurrar o cortador de grama com cuidado para frente.

15 Após o trabalho

15.1 Após o trabalho

- ▶ Desligar o cortador de grama, tirar a chave de segurança e retirar a bateria.
- ▶ Se o cortador de grama estiver molhado: deixá-lo secar.
- ▶ Se a bateria estiver molhada: deixá-la secar.
- ▶ Limpar o cortador de grama.
- ▶ Limpar a bateria.

16 Transporte

16.1 Transportar o cortador de grama

- ▶ Desligar o cortador de grama.
A lâmina não pode mais girar.

Usar o mecanismo de translação

- ▶ Ligar o mecanismo de translação.
- ▶ Conduzir o cortador de grama controladamente em marcha para a frente.

Empurrar o cortador de grama

- ▶ Tirar a chave de ativação e remover a bateria.
- ▶ Empurrar o cortador de grama lenta e controladamente em marcha para a frente.

Carregar o cortador de grama

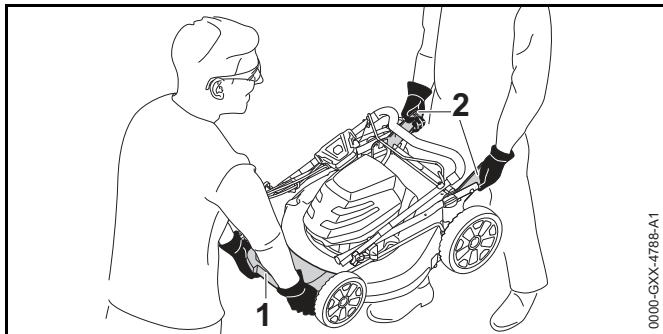

- ▶ Tirar a chave de ativação e remover a bateria.
- ▶ Dobrar o guidão.
- ▶ Usar luvas de proteção feitas de material resistente.
- ▶ Segurar o cortador de grama com as duas mãos na cobertura (1) e com as duas mãos nos consoles (2) e carregá-lo a dois.

Transportar o cortador de grama em um veículo

- ▶ Tirar a chave de ativação e remover a bateria.

- ▶ Prender o cortador de grama em pé, de forma que ele não possa tombar nem se mover.

16.2 Transportar a bateria

- ▶ Desligar o cortador de grama e tirar a bateria.
- ▶ Certificar-se de que a bateria está em perfeitas condições de segurança.
- ▶ Embalar a bateria, de modo que sejam atendidas as seguintes condições:
 - A embalagem não é condutora de eletricidade.
 - A bateria não pode se mover na embalagem.
- ▶ Fixar a embalagem para que ela não possa se movimentar.

A bateria está sujeita às exigências para o transporte de mercadorias perigosas. A bateria está classificada como UN 3480 (baterias de íons de lítio) e foi testada conforme Manual UN de Ensaios e Critérios, Parte III, subitem 38.3.

Os regulamentos de transporte podem ser encontrados em www.stihl.com/safety-data-sheets.

17 Armazenagem

17.1 Guardar o cortador de grama

- ▶ Desligar o cortador de grama, tirar a chave de ativação e retirar a bateria.
- ▶ Guardar o cortador de grama de modo que sejam atendidas as seguintes condições:
 - O cortador de grama está fora do alcance de crianças.
 - O cortador de grama está limpo e seco.
 - Não existe possibilidade de o cortador de grama tombar.

17.2 Guardar a bateria

A STIHL recomenda guardar a bateria com uma carga entre 40 % e 60 % (2 LEDs verdes acesos).

- ▶ Guardar a bateria, de modo que sejam atendidas as seguintes condições:
 - a bateria está fora do alcance de crianças
 - a bateria está limpa e seca
 - a bateria está num ambiente fechado
 - a bateria está separada do cortador de grama e do carregador
 - a bateria está numa embalagem que não seja condutora de eletricidade
 - a bateria está numa faixa de temperatura entre - 10 °C e + 50 °C

18 Limpeza

18.1 Posicionar o cortador de grama

- ▶ Desligar o cortador de grama, tirar a chave de segurança e retirar a bateria.
- ▶ Colocar o cortador de grama sobre uma superfície plana.
- ▶ Ajustar a altura de corte no nível 4.
- ▶ Dobrar a barra de direção.

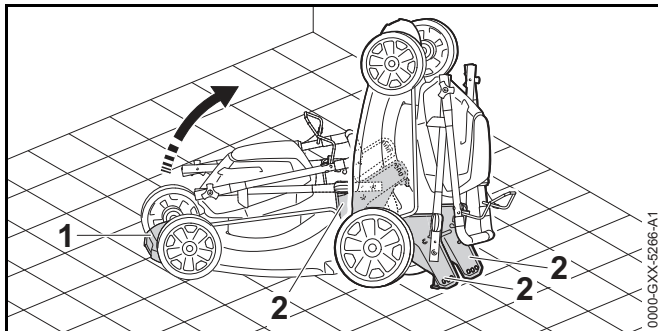

- ▶ Segurar o cortador de grama com uma mão na cobertura (1) e com a outra mão no console (2).
- ▶ Posicionar o cortador de grama, de forma que os consoles (2) encostem no chão.

18.2 Limpar o cortador de grama

- ▶ Desligar o cortador de grama, tirar a chave de ativação e retirar a bateria.
- ▶ Limpar o cortador de grama com um pano úmido.
- ▶ Limpar o canal de expulsão e canal de expulsão lateral com uma escova macia ou um pano úmido.
- ▶ Remover resíduos do compartimento da bateria e limpar o compartimento com um pano úmido.
- ▶ Limpar os contatos elétricos no compartimento da bateria com um pincel ou com uma escova macia.
- ▶ Limpar as fendas de suspiro com um pincel.
- ▶ Posicionar o cortador de grama.
- ▶ Limpar a região ao redor da lâmina e a lâmina com um graveto de madeira, uma escova macia ou um pano úmido.

18.3 Limpar a bateria

- ▶ Limpar a bateria com um pano úmido.

19 Manutenção

19.1 Afiar e balancear a lâmina de corte

Afiar e balancear a lâmina de corte corretamente exige muita prática.

Limas STIHL, ferramentas de afiação STIHL e aparelhos de afiação STIHL ajudam na afiação correta da lâmina de corte.

A STIHL recomenda que as lâminas de corte sejam afiadas e balanceadas em um Ponto de Vendas STIHL.



ATENÇÃO

Os gumes da lâmina de corte são afiados. O usuário pode se cortar.

- ▶ Usar luvas de proteção feitas com material resistente.
-
- ▶ Desligar o cortador de grama, tirar a chave de segurança e retirar a bateria.

- ▶ Posicionar o cortador de grama.
- ▶ Desmontar a lâmina de corte.

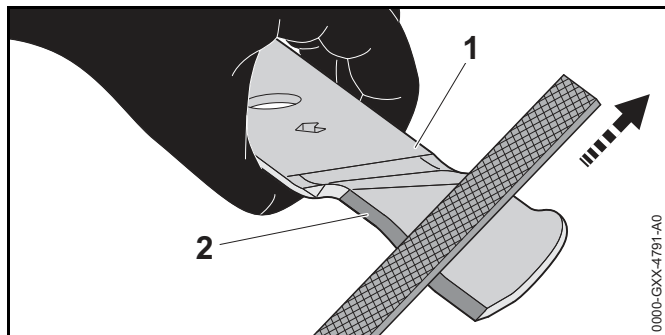

- ▶ Afiar o gume (2) com uma lima chata STIHL com um movimento de avanço. Observar o ângulo de afiação, 22.2.
- ▶ Virar a lâmina de corte (1).
- ▶ Afiar o outro gume (2).
- ▶ Montar a lâmina de corte.
- ▶ Em caso de dúvidas: consultar um Ponto de Vendas STIHL.

20 Consertos

20.1 Consertar o cortador de grama e a bateria

O usuário não pode consertar o cortador de grama, a lâmina de corte e a bateria por conta própria.

- ▶ Se o cortador de grama ou a lâmina de corte estiverem danificados: não utilizar o cortador de grama ou a lâmina de corte e procurar um Ponto de Vendas STIHL.
- ▶ Se a bateria estiver com defeito ou danificada: substituir a bateria.
- ▶ Se as etiquetas de avisos estiverem ilegíveis ou danificadas: procurar um Ponto de Vendas STIHL para substituí-las.

21 Solucionar distúrbios

21.1 Solucionar distúrbios no cortador de grama ou na bateria

Distúrbio	LEDs na bateria	Causa	Solução
O cortador de grama não liga quando é acionado.	1 LED verde piscando.	A carga da bateria está muito baixa.	▶ Carregar a bateria.
	1 LED vermelho aceso.	A bateria está muito quente ou muito fria.	▶ Tirar a chave de segurança. ▶ Tirar a bateria. ▶ Deixar a bateria esfriar ou aquecer.
	3 LEDs vermelhos piscando.	Existe um distúrbio no cortador de grama.	▶ Tirar a chave de segurança. ▶ Tirar a bateria. ▶ Limpar os contatos elétricos no compartimento da bateria. ▶ Colocar a bateria. ▶ Ligar o cortador de grama. ▶ Se 3 LEDs vermelhos continuarem piscando: não utilizar o cortador de grama e procurar um Ponto de Vendas STIHL.
	3 LEDs vermelhos acesos.	Cortador de grama está muito quente.	▶ Tirar a chave de segurança. ▶ Tirar a bateria. ▶ Deixar o cortador de grama esfriar.
	4 LEDs vermelhos piscando.	Existe uma falha na bateria.	▶ Tirar a bateria e colocá-la novamente. ▶ Ligar o cortador de grama. ▶ Se 4 LEDs vermelhos continuarem piscando: não utilizar a bateria e procurar um Ponto de Vendas STIHL.
		A conexão elétrica entre o cortador de grama e a bateria foi interrompida.	▶ Tirar a chave de segurança. ▶ Tirar a bateria. ▶ Limpar os contatos elétricos no compartimento da bateria. ▶ Inserir a chave de segurança. ▶ Colocar a bateria.

Distúrbio	LEDs na bateria	Causa	Solução
		O cortador de grama ou a bateria estão úmidos.	<ul style="list-style-type: none"> ▶ Tirar a chave de segurança. ▶ Tirar a bateria. ▶ Limpar o cortador de grama. ▶ Deixar o cortador de grama ou a bateria secar.
		A resistência na lâmina de corte é muito grande.	<ul style="list-style-type: none"> ▶ Ajustar uma altura de corte maior. ▶ Ligar o cortador de grama em grama mais baixa.
A tração não funciona.		Existe uma falha na tração.	<ul style="list-style-type: none"> ▶ Tirar a bateria e colocá-la novamente. ▶ Ligar a tração. ▶ Se a tração continuar não funcionando: procurar um Ponto de Vendas STIHL.
O cortador de grama desliga durante o trabalho.	3 LEDs vermelhos acesos.	Cortador de grama está muito quente.	<ul style="list-style-type: none"> ▶ Tirar a chave de segurança. ▶ Tirar a bateria. ▶ Deixar o cortador de grama esfriar. ▶ Limpar o cortador de grama. ▶ Não ligar o cortador de grama frequentemente em um curto espaço de tempo. ▶ Em trabalhos com a tração acionada: regular velocidade baixa. ▶ Em trabalhos com a tração não acionada: caminhar devagar para frente. ▶ Ajustar uma altura de corte maior. ▶ Cortar grama mais baixa.
		A lâmina de corte está bloqueada.	<ul style="list-style-type: none"> ▶ Tirar a chave de segurança. ▶ Tirar a bateria. ▶ Limpar o cortador de grama.
		Existe um distúrbio elétrico.	<ul style="list-style-type: none"> ▶ Tirar a bateria e colocá-la novamente. ▶ Ligar o cortador de grama.

Distúrbio	LEDs na bateria	Causa	Solução
O tempo de funcionamento do cortador de grama é muito curto.		A bateria não está totalmente carregada.	► Carregar a bateria totalmente.
		A durabilidade da bateria foi excedida.	► Substituir a bateria.
Após inserir a bateria no carregador, o processo de carga não inicia.	1 LED vermelho aceso.	A bateria está muito quente ou muito fria.	► Deixar a bateria inserida no carregador. O processo de carga inicia automaticamente, assim que a faixa de temperatura permitida for atingida.

22 Dados técnicos

22.1 Cortador de grama STIHL RMA 510.0 V

- Bateria permitida: STIHL AP
- Peso sem bateria: 29 kg
- Capacidade máxima do cesto coletor de grama: 75 l
- Largura de corte: 51 cm
- Rotação: 3200 1/min
- Rotação no modo ECO: 2800 1/min

O tempo de funcionamento está indicado em www.stihl.com/battery-life.

22.2 Lâmina de corte

- Espessura: 2,5 mm
- Espessura mínima: 2,0 mm
- Largura: 50 mm
- Largura mínima: 45 mm
- Ângulo de afiação: 30°

22.3 Bateria STIHL AP

- Tecnologia da bateria: íons de lítio
- Tensão: 36 V
- Capacidade em Ah: ver plaqueta de identificação
- Teor de energia em Wh: ver plaqueta de identificação
- Peso em kg: ver plaqueta de identificação
- Faixa de temperatura permitida para utilização e armazenagem: - 10 °C até + 50 °C

22.4 Instrução normativa

STIHL Tirol GmbH
Hans Peter Stihl-Straße 5

6336 Langkampfen
Áustria

certifica que a máquina, corresponde às prescrições de aplicação das normas IEC 60335-1 e IEC 60335-2-77.

23 Peças de reposição e acessórios

23.1 Peças de reposição e acessórios

STIHL Estes símbolos identificam as peças de reposição e acessórios originais STIHL.



A STIHL recomenda utilizar peças de reposição originais STIHL e acessórios originais STIHL.

As peças de reposição e os acessórios originais STIHL podem ser adquiridos em um Ponto de Vendas STIHL.

24 Descarte

24.1 Descartar o cortador de grama e a bateria

Informações atualizadas sobre o descarte estão disponíveis num Ponto de Vendas STIHL.

As baterias podem ser descartadas num Ponto de Vendas STIHL.

- ▶ O descarte do cortador de grama, da bateria, dos acessórios e das embalagens deve obedecer à legislação específica de cada país e a reciclagem deve ser ambientalmente correta.

0458-819-9921-A



www.stihl.com



0458-819-9921-A